



SUNN[®]
DEALERBOOK MY26



SUNN.FR



SUNN®

BICYCLES SINCE 1984

La marque française iconique depuis 1984.

Fondée en France en 1984 avec ses premiers modèles de BMX, SUNN est l'une des pionnières du VTT en Europe ! À ce jour elle reste la marque la plus titrée en VTT, avec plus de 80 titres de Champions du Monde aux côtés des plus grandes légendes du sport comme Anne-Caroline Chausson, Nicolas Vouilloz ou encore Cédric Gracia.

Avec la performance et la passion au cœur de son ADN, SUNN met aujourd'hui cet héritage et son savoir-faire à profit pour développer une large gamme de vélos couvrant tous les usages, conçus et assemblés entièrement en France, près de Nantes.



E-MTB
ONE
CHARGER
RAGE

MTB
RADICAL
KERN
SHAMANN DC
SHAMANN XC
PRIM
EXACT

KIDS
TOX

GRAVEL
VENTURE AIR
VENTURE

ROUTE ENDURANCE
ASPHALT

ROUTE RACE
GP

BMX RACE
ROYAL
PRINCE

E-ALLROAD
RAGE ALLROAD
SKILL ALLROAD
START ALLROAD

E-URBAN
SKILL
START
ON

CARGO
SUNN by Douze

ACCESSOIRES CYCLE
CASQUES

Photos non contractuelles. Les vélos sont pesés en taille M sans pédale et montage tubeless dans la mesure du possible.



E-MTB



ONE

Oubliez les remontées mécaniques : le ONE vous propulse au sommet et vous fait redescendre plus vite que jamais ! Le ONE est notre tout premier VTAE d'Enduro en carbone : une machine taillée pour la performance, conçue pour repousser vos limites sur tous les terrains. Puissant, rapide, ultra tolérant et parfaitement équilibré, il est votre allié ultime, que vous soyez "racer" invétéré ou adepte de longues sorties en montagne.

CHÂSSIS

Confiée à l'un des plus grands spécialistes du carbone, la fabrication du cadre n'a rien à envier à la haute couture ! Construit à partir des fibres les plus performantes issues de l'industrie aéronautique, chaque couche de fibre a été apposée dans une direction bien précise afin d'apporter la fiabilité requise tout en optimisant le poids et la tolérance. Nous avons voulu rendre le ONE à la fois beaucoup plus agile, plus amusant à piloter et plus accessible quel que soit votre niveau technique. Enfin, les suspensions du ONE ont été mises au point spécifiquement pour ce cadre avec nos partenaires Fox et RockShox afin d'offrir la meilleure adhérence possible, ce qui est primordial autant en montée qu'en descente.

SYSTÈME

Le système BOSCH Performance Line CX Smart System, avec ses 100N.m de couple, fait office de référence. Le ONE se voit doté de la toute dernière génération, encore optimisée, de cette motorisation. Puissante, plus compacte, plus légère avec toujours plus de connectivité : un must ! En complément, le motoriste allemand arrive avec une génération de batteries, munies de nouvelles cellules Li-On plus performantes, ce qui permet d'avoir encore plus d'autonomie tout en gagnant du poids. Ces nouveaux éléments nous ont également permis d'optimiser au maximum l'équilibre du vélo et la répartition des masses, le rendant plus joueur et plus maniable.

CINÉMATIQUE

Pour répondre aux exigences et aux contraintes d'un VTAE d'Enduro, la cinématique du ONE a été définie spécifiquement pour cette pratique. Même si le principe reste celui du "4 bar linkage" utilisé sur KERN et CHARGER, cette nouvelle cinématique permet d'obtenir des qualités dynamiques différentes et idéales pour une pratique Enduro plus engagée avec une assistance électrique puissante.

ÉQUIPEMENT

Nous avons doté notre ONE des meilleurs composants du marché. Des suspensions Fox Factory ou RockShox Zeb EMTB rigides et performantes, des roues DT Swiss dédiées, une transmission électronique sans fil Sram AXS sur le ONE Factory et Finest, des manivelles courtes pour ne pas taper dans les obstacles, de grandes cassettes pour préserver de l'autonomie lorsque les montées deviennent extrêmes, tous les composants ont été sélectionnés avec soin pour satisfaire les utilisateurs les plus exigeants et les amoureux de beau matériel.



ONE FACTORY | YHSUV9 - YGSUV9



ONE FINEST | YHSUV8 - YGSUV8



ONE S1 | YGSUV7



ONE S2 | YHSUV6



Le ONE a remporté le choix du public au Cycling World Europe 2025!



« Le ONE est une machine à sensation facile à piloter ! »



« SUNN casse les codes ... »

ONE FACTORY

9 499€
TTC REP INCLUSE

YGSUV9 - S

DISPONIBILITÉ
SEPTEMBRE 25

BOSCH CX 100N.M
SUR LES PRODUCTIONS
À PARTIR DU 26/08/25



SPÉCIFICATIONS

CADRE/FRAME

FULL CARBON TORAY E-ENDURO, BOOST INTEGRATED, 160MM

FOURCHE/FORK

FOX 38 FLOAT FACTORY KASHIMA 170MM, BOOST, TAPERED

AMORTISSEUR/SHOCK

FOX FLOAT X2 FACTORY KASHIMA 230/65

SYSTEME/SYSTEM

BOSCH PERFORMANCE LINE

CX SMART SYSTEM

COUPLE 85N.M PUISSANCE MAX 600W

BOSCH POWERTUBE 800

BOSCH PURION 400

DERAILLEUR

SRAM X0 AXS EAGLE T TYPE 12V AR

PEDALIER/CRANKSET

SRAM X0 EAGLE 160MM

SRAM X-SYNC XX EAGLE T TYPE 34T

CASSETTE

SRAM XS1275 EAGLE T TYPE 12V 10-52

MANETTE/SHIFTER

SRAM AXS POD CONTROLLER 12V

FREINS/BRAKES

TRP DH EVO 220/203

ROUES/WHEELSET

DT SWISS HX1700 SPLINE TUBELESS

BOOST, THRU AXLE

PNEUS/TIRES

MICHELIN E-WILD RACING LINE 29X2,40

MICHELIN E-WILD RACING LINE 27,5X2,60 TLR

CINTRE/COCKPIT

BRUTE ONE ALLOY 780MMX31,8 RISE 25

POTENCE/COCKPIT

3D FORGED ALLOY, INTEGRATED, 31,8X45MM

TIGE DE SELLE/SEATPOST

FOX TRANSFER FACTORY KASHIMA

130MM (S)

SELLE/SADDLE

FIZIK TERRA AIDON X5

TAILLES/SIZES | POIDS/WEIGHT

S (38) | 24,2 Kg

ACCESSOIRES/ACCESSORIES

CHARGEUR BOSCH 4A

GÉOMÉTRIE

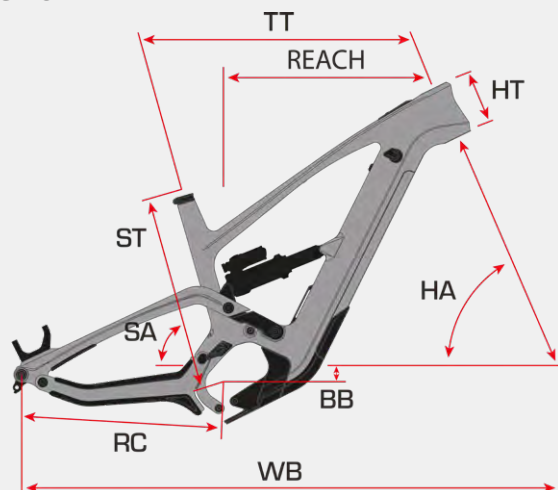

ONE	S	M	L
ST HAUTEUR	380	420	460
TT LONGUEUR	591	619	646
WB EMPATTEMENT	1230	1260	1290
HA ANGLE DE DIRECTON	64°	64°	64°
SA ANGLE TUBE DE SELLE	77°	77°	77°
RC LONGUEUR DES BASES	445	445	445
BB HAUTEUR DE BOITIER	-25	-25	-25
HT HAUTEUR DE DOUILLE	120	120	130
REACH	440	466	490
STACK	632	650	659

ONE FACTORY

9 999€
TTC REP INCLUDE

YHSUV9 - SML

DISPONIBILITÉ
JANVIER 26



SPÉCIFICATIONS

CADRE/FRAME

FULL CARBON TORAY E-ENDURO, BOOST INTEGRATED, 160MM

FOURCHE/FORK

FOX PODIUM FACTORY KASHIMA GRIP X2 170MM

AMORTISSEUR/SHOCK

FOX FLOAT X2 FACTORY KASHIMA 230/65

SYSTEME/SYSTEM

NEW BOSCH PERFORMANCE LINE

CX SMART SYSTEM

COUPLE 100N.M PUISSANCE MAX 750W

BOSCH POWERTUBE 800

BOSCH PURION 400

DERAILLEUR

SRAM X0 AXS EAGLE T TYPE 12V AR

PEDALIER/CRANKSET

SRAM X0 EAGLE 155MM

SRAM X-SYNC XX EAGLE T TYPE 34T

CASSETTE

SRAM XS1275 EAGLE T TYPE 12V 10-52

MANETTE/SHIFTER

SRAM AXS POD CONTROLLER 12V

FREINS/BRAKES

TRP DH EVO 220/203

ROUES/WHEELSET

DT SWISS HX1700 SPLINE TUBELESS

BOOST, THRU AXLE

PNEUS/TIRES

MICHELIN E-WILD RACING LINE 29X2,40

MICHELIN E-WILD RACING LINE 27.5X2,60 TLR

CINTRE/COCKPIT

BRUTE ONE ALLOY 780MMX31,8 RISE 25

POTENCE/COCKPIT

3D FORGED ALLOY, INTEGRATED, 31,8X45MM

TIGE DE SELLE/SEATPOST

FOX TRANSFER FACTORY KASHIMA

150MM (S), 180MM (M), 210MM (L)

SELLE/SADDLE

FIZIK TERRA AIDON X5

TAILLES/SIZES | POIDS/WEIGHT

S (38), M (42), L (46) | 24,2 Kg

ACCESSOIRES/ACCESSORIES

CHARGEUR BOSCH 4A

GÉOMÉTRIE

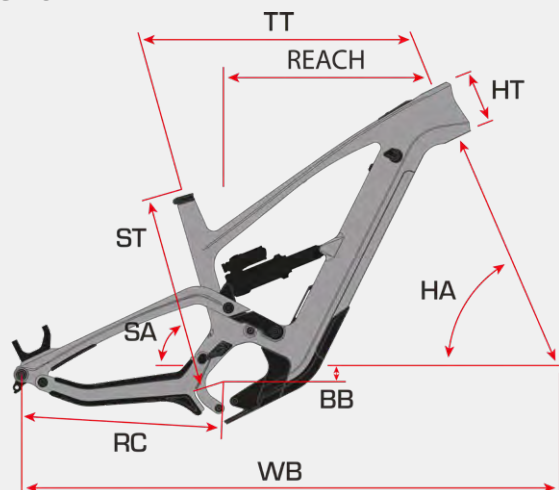

ONE	S	M	L
ST HAUTEUR	380	420	460
TT LONGUEUR	591	619	646
WB EMPATTEMENT	1230	1260	1290
HA ANGLE DE DIRECTON	64°	64°	64°
SA ANGLE TUBE DE SELLE	77°	77°	77°
RC LONGUEUR DES BASES	445	445	445
BB HAUTEUR DE BOITIER	-25	-25	-25
HT HAUTEUR DE DOUILLE	120	120	130
REACH	440	466	490
STACK	632	650	659

ONE FINEST

7 999€
TTC REP INCLUDE

YGSUV8 - SML

DISPONIBILITÉ
SEPTEMBRE 25



BOSCH CX 100N.M
SUR LES PRODUCTIONS
À PARTIR DU 26/08/25



SPÉCIFICATIONS

CADRE/FRAME

FULL CARBON TORAY E-ENDURO, BOOST INTEGRATED, 160MM

FOURCHE/FORK

FOX 38 FLOAT FACTORY KASHIMA, 170MM, BOOST, TAPERED

AMORTISSEUR/SHOCK

FOX FLOAT X2 FACTORY KASHIMA 230/65

SYSTEME/SYSTEM

BOSCH PERFORMANCE LINE

CX SMART SYSTEM

COUPLE 85N.M PUISSANCE MAX 600W

BOSCH POWERTUBE 800

BOSCH PURION 400

DERAILLEUR

SRAM GX EAGLE LUNAR 12V AR

PEDALIER/CRANKSET

E-THIRTEEN 160MM

SRAM X-SYNC 34T

CASSETTE

SRAM EAGLE XG1275 12V 10-52 XD

MANETTE/SHIFTER

SRAM GX EAGLE 12V

FREINS/BRAKES

FORMULA CURA 2 220/203

ROUES/WHEELSET

DT SWISS H1900 SPLINE TUBELESS

BOOST, THRU AXLE

PNEUS/TIRES

MICHELIN E-WILD RACING LINE 29X2,4

MICHELIN E-WILD RACING LINE 27,5X2,6 TLR

CINTRE/COCKPIT

BRUTE ONE ALLOY 780MMX31,8 RISE 25

POTENCE/COCKPIT

3D FORGED ALLOY, INTEGRATED, 31,8X45MM

TIGE DE SELLE/SEATPOST

BRUTE DROPPER

130MM (S), 150MM (M), 170MM (L/XL)

SELLE/SADDLE

FIZIK TERRA AIDON X5

TAILLES/SIZES | POIDS/WEIGHT

S (38), M (42), L (46) | 24,5 Kg

ACCESSOIRES/ACCESSORIES

CHARGEUR BOSCH 4A

GÉOMÉTRIE

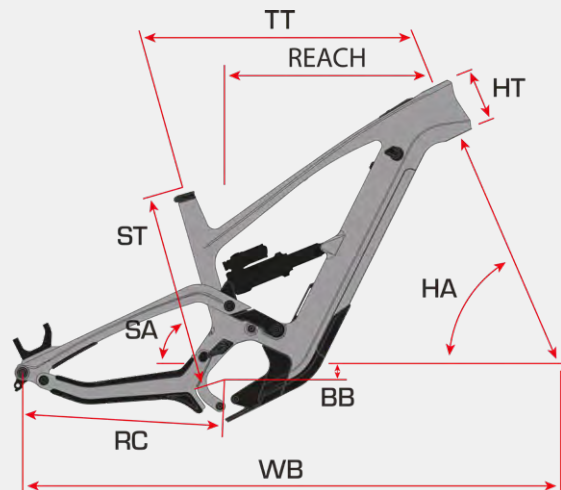

ONE	S	M	L
ST HAUTEUR	380	420	460
TT LONGUEUR	591	619	646
WB EMPATTEMENT	1230	1260	1290
HA ANGLE DE DIRECTON	64°	64°	64°
SA ANGLE TUBE DE SELLE	77°	77°	77°
RC LONGUEUR DES BASES	445	445	445
BB HAUTEUR DE BOITIER	-25	-25	-25
HT HAUTEUR DE DOUILLE	120	120	130
REACH	440	466	490
STACK	632	650	659

ONE FINEST

7 999€
TTC REP INCLUDE

YHSUV8 - SML

DISPONIBILITÉ
JANVIER 26



SPÉCIFICATIONS

CADRE/FRAME

FULL CARBON TORAY E-ENDURO, BOOST INTEGRATED, 160MM

FOURCHE/FORK

FOX 38 FLOAT FACTORY KASHIMA, GRIP 2X 170MM, BOOST, TAPERED

AMORTISSEUR/SHOCK

FOX FLOAT X FACTORY 230/65

SYSTEME/SYSTEM

NEW BOSCH PERFORMANCE LINE

CX SMART SYSTEM

COUPLE 100N.M PUISSANCE MAX 750W

BOSCH POWERTUBE 800

BOSCH PURION 400

DERAILLEUR

SRAM GX AXS T TYPE

PEDALIER/CRANKSET

SRAM GX EAGLE 155MM

SRAM X-SYNC EAGLE T TYPE 34T

CASSETTE

SRAM XS1275 EAGLE T TYPE 12V 10-52

MANETTE/SHIFTER

SRAM AXS POD CONTROLLER 12V

FREINS/BRAKES

FORMULA CURA 4 220/203

ROUES/WHEELSET

DT SWISS H1900 SPLINE TUBELESS

BOOST, THRU AXLE

PNEUS/TIRES

MICHELIN E-WILD RACING LINE 29X2,40

MICHELIN E-WILD RACING LINE 27.5X2,60 TLR

CINTRE/COCKPIT

BRUTE ONE ALLOY 780MMX31,8 RISE 25

POTENCE/COCKPIT

3D FORGED ALLOY, INTEGRATED, 31,8X45MM

TIGE DE SELLE/SEATPOST

BRUTE DROPPER

130MM (S), 150MM (M), 170MM (L/XL)

SELLE/SADDLE

FIZIK TERRA AIDON X5

TAILLES/SIZES | POIDS/WEIGHT

S (38), M (42), L (46) | 24,5 Kg

ACCESSOIRES/ACCESSORIES

CHARGEUR BOSCH 4A

GÉOMÉTRIE

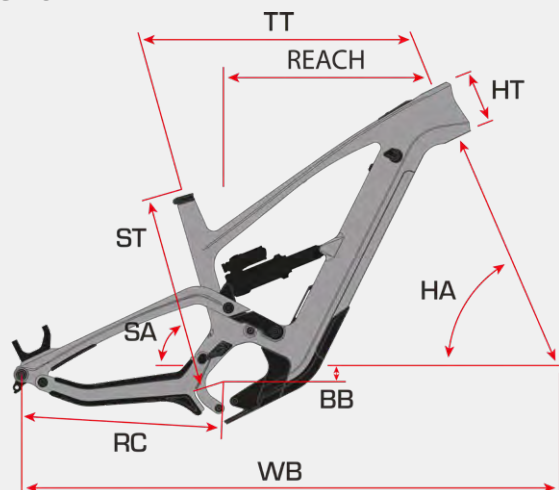

ONE	S	M	L
ST HAUTEUR	380	420	460
TT LONGUEUR	591	619	646
WB EMPATTEMENT	1230	1260	1290
HA ANGLE DE DIRECTON	64°	64°	64°
SA ANGLE TUBE DE SELLE	77°	77°	77°
RC LONGUEUR DES BASES	445	445	445
BB HAUTEUR DE BOITIER	-25	-25	-25
HT HAUTEUR DE DOUILLE	120	120	130
REACH	440	466	490
STACK	632	650	659

ONE S1

6 599€
TTC REP INCLUDE

YGSUV7 - SML

DISPONIBILITÉ
DISPO

BOSCH CX 100N.M
SUR LES PRODUCTIONS
À PARTIR DU 26/08/25



SPÉCIFICATIONS

CADRE/FRAME

FULL CARBON TORAY E-ENDURO, BOOST INTEGRATED, 160MM

FOURCHE/FORK

ROCKSHOX ZEB, DEBONAIR+, RUSH RC 170MM, BOOST, TAPERED

AMORTISSEUR/SHOCK

NEW ROCKSHOX SUPER DELUXE SELECT 230/65

SYSTEME/SYSTEM

NEW BOSCH PERFORMANCE LINE

CX SMART SYSTEM

COUPLE 85N.M PUISSANCE MAX 600W

BOSCH POWERTUBE 800

BOSCH PURION 400

DERAILLEUR

SHIMANO XT RD-M8100 12V AR

PEDALIER/CRANKSET

E. THIRTEEN 160MM

SRAM X-SYNC 34T

CASSETTE

SHIMANO DEORE CS-M6100

12V 10-51 MICROSPLINE

MANETTE/SHIFTER

SHIMANO DEORE SL-M6100 12V

FREINS/BRAKES

FORMULA CURA 2 220/203

ROUES/WHEELSET

MAVIC E-XM430 29"/ E-XM435 27,5" PFP 32T

MOYEUX BRUTE ONE, 32T, BOOST, THRU AXLE

PNEUS/TIRES

MAXXIS ASSEGAI 29X2,50 WT

MAXXIS MINION DHR II 27,5X2,60 TLR

CINTRE/COCKPIT

BRUTE ONE ALLOY 780MMX31,8 RISE 25

POTENCE/COCKPIT

3D FORGED ALLOY, INTEGRATED, 31,8X45MM

TIGE DE SELLE/SEATPOST

BRUTE DROPPER

130MM (S), 150MM (M), 170MM (L/XL)

SELLE/SADDLE

BRUTE BY DDK

TAILLES/SIZES | POIDS/WEIGHT

S (38), M (42), L (46) | 24,5 Kg

ACCESSOIRES/ACCESSORIES

CHARGEUR BOSCH 4A

GÉOMÉTRIE

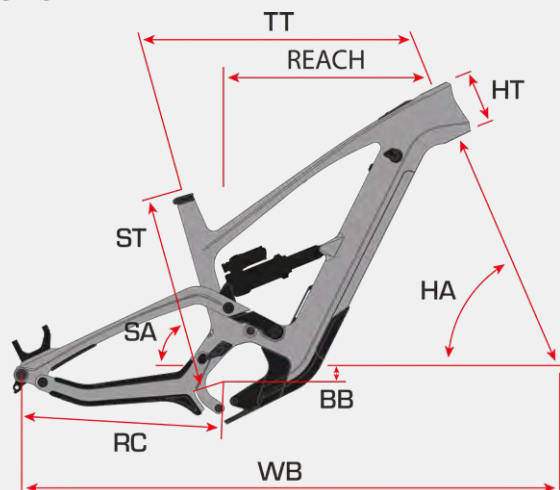

ONE	S	M	L
ST HAUTEUR	380	420	460
TT LONGUEUR	591	619	646
WB EMPATTEMENT	1230	1260	1290
HA ANGLE DE DIRECTON	64°	64°	64°
SA ANGLE TUBE DE SELLE	77°	77°	77°
RC LONGUEUR DES BASES	445	445	445
BB HAUTEUR DE BOITIER	-25	-25	-25
HT HAUTEUR DE DOUILLE	120	120	130
REACH	440	466	490
STACK	632	650	659

ONE S2

YHSUV6 - SML

DISPONIBILITÉ
OCTOBRE 25

5 999€
TTC REP INCLUDE



SPÉCIFICATIONS

CADRE/FRAME

FULL CARBON TORAY E-ENDURO, BOOST INTEGRATED, 160MM

FOURCHE/FORK

SRAM ZEB RUSH RC, 170MM

AMORTISSEUR/SHOCK

SRAM DELUXE SELECT R 230/65

SYSTEME/SYSTEM

NEW BOSCH PERFORMANCE LINE

CX SMART SYSTEM

COUPLE 100N.M PUISSANCE MAX 750W

BOSCH POWERTUBE 600

BOSCH PURION 400

DERAILLEUR

SHIMANO DEORE RD-M6100 12V SHADOW+

PEDALIER/CRANKSET

FSA CK-320 ALU 155MM

CASSETTE

SHIMANO DEORE CS-M6100

12V 10-51 MICROSPLINE

MANETTE/SHIFTER

SHIMANO DEORE SL-M6100 12V

FREINS/BRAKES

MAGURA MT30 4 PISTON 203/203

ROUES/WHEELSET

MACH1 TRUCKY 30 TLR

PNEUS/TIRES

MAXXIS DHF EXO/TR 29X2,50 AV

MAXXIS DHF EXO/TR 27,5X2,50 AR

CINTRE/COCKPIT

BRUTE ONE ALLOY 780MMX31,8 RISE 25

POTENCE/COCKPIT

3D FORGED ALLOY, INTEGRATED, 31,8X45MM

TIGE DE SELLE/SEATPOST

BRUTE DROPPER

130MM (S), 150MM (M), 170MM (L/XL)

SELLE/SADDLE

BRUTE BY DDK

TAILLES/SIZES | POIDS/WEIGHT

S (38), M (42), L (46) | 23,9 Kg

ACCESSOIRES/ACCESSORIES

CHARGEUR BOSCH 4A

GÉOMÉTRIE

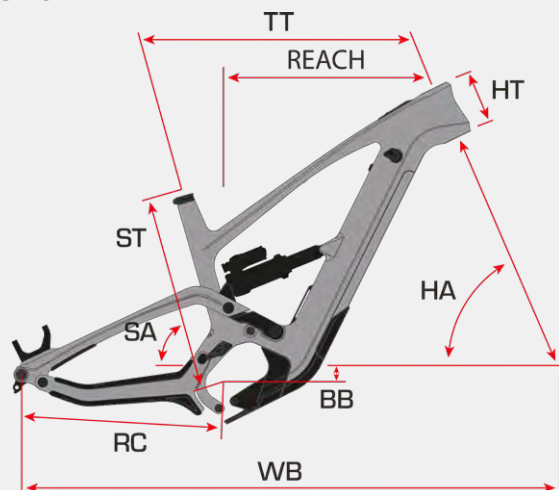

ONE	S	M	L
ST HAUTEUR	380	420	460
TT LONGUEUR	591	619	646
WB EMPATTEMENT	1230	1260	1290
HA ANGLE DE DIRECTON	64°	64°	64°
SA ANGLE TUBE DE SELLE	77°	77°	77°
RC LONGUEUR DES BASES	445	445	445
BB HAUTEUR DE BOITIER	-25	-25	-25
HT HAUTEUR DE DOUILLE	120	120	130
REACH	440	466	490
STACK	632	650	659



Partez à l'aventure, plus loin, plus haut, plus vite et toujours avec sérénité. Grâce au moteur Bosch CX Smart System, ce VTT tout suspendu vous propulse sans effort vers les sommets. Sa géométrie équilibrée ainsi que son équipement fiable et performant vous offrent une prise en main facile, une conduite fun et un pilotage rassurant, même dans les descentes les plus engagées.

SUSPENSION

Basée sur un principe éprouvé chez SUNN sur le Kern, notamment au plus haut niveau en coupe du monde d'Enduro, nous avons décliné notre principe de suspension à point de pivot virtuel de manière à rendre le Charger très accessible et polyvalent.

NEW BOSCH CX 100N.m

Bosch CX, Smart System, couplé aux nouvelles batteries Powertube 800/600Wh représente le compromis le plus performant poids/autonomie pour la pratique du VTT. Efficace, il se perfectionne avec un mode Tour+ et une connectivité accrue pour offrir plus de possibilités d'adaptation à votre style.

ÉQUIPEMENT

Fourches à air diamètre 35 : rigides, fiables et faciles à régler quel que soit le gabarit du pilote. Freins en disques 203mm : fiabilité, puissance et huile minérale pour le respect de l'environnement. Transmissions Shimano et bien d'autres...



eBike
LE MAGAZINE DU VAE

« Le SUNN se distingue par un système d'assistance performant et facile à exploiter, ainsi qu'un châssis polyvalent, accessible et sportif. »



« J'ai adoré le Charger, collé au sol en montée technique maniable pour un full 29, sécurisant dans le cassant et sur les sauts. »

« Excellent vtt électrique all-mountain passe partout, la prise en main est facile, on se sent à l'aise tout de suite. »



CHARGER FINEST | YHSUV3



CHARGER S1 | YGSUV4



CHARGER S1 | YHSUV4



CHARGER S2 | YHSUV5

CHARGER FINEST

5 599€
TTC REP INCLUSE

YHSUV3 - SML

DISPONIBILITÉ
NOVEMBRE 25



SPÉCIFICATIONS

CADRE/FRAME

ALLOY 6061DB EDGE TUBING BOOST, 140MM

FOURCHE/FORK

NEW FOX FLOAT 36

EBIKE PERFORMANCE 150MM

AMORTISSEUR/SHOCK

FOX FLOAT PERFORMANCE 185/55

SYSTEME/SYSTEM

NEW BOSCH CX

COUPLE 100N.M PUISSANCE MAX 750W

BOSCH POWERTUBE 800Wh

BOSCH PURION 200

DERAILLEUR

SRAM EAGLE 70 T TYPE

PEDALIER/CRANKSET

E THIRTEEN 160MM

SRAM X-SYNC 34T

CASSETTE

SRAM XS 1270 10-52

MANETTE/SHIFTER

SRAM EAGLE 70 12V

FREINS/BRAKES

FORMULA CURA 4 203/203

ROUES/WHEELSET

DT SWISS E593

MOYEURS BRUTE ONE, 32T, BOOST, THRU AXLE

PNEUS/TIRES

MAXXIS ASSEGAI 29X2,50 WT

MAXXIS MINION DHR II 29X2,40

CINTRE/COCKPIT

BRUTE ALLOY 780MMX31.8 RISE 15

POTENCE/COCKPIT

BRUTE ONE CNC 31,8X45MM

TIGE DE SELLE/SEATPOST

BRUTE DROPPER

130MM (S), 150MM (M), 170MM (L/XL)

SELLE/SADDLE

SUNN BY DDK

TAILLES/SIZES | POIDS/WEIGHT

S (39), M (43), L (47) | 26,1 Kg

ACCESSOIRES/ACCESSORIES

CHARGEUR BOSCH 4A

GÉOMÉTRIE

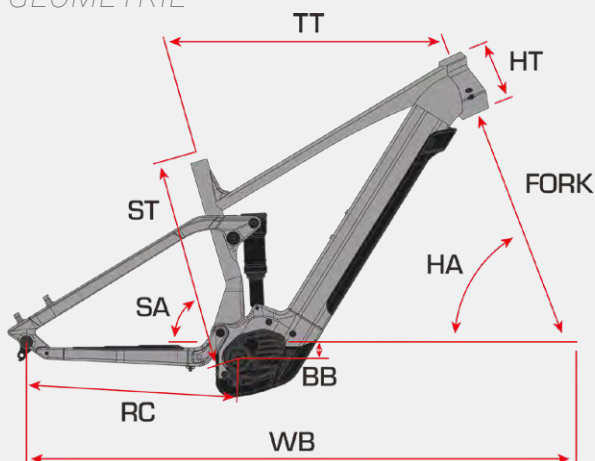

CHARGER	S	M	L
ST HAUTEUR	390	430	470
TT LONGUEUR	590	610	630
WB EMPATTEMENT	1226	1246	1268
HA ANGLE DE DIRECTON	65,6°	65,6°	65,6°
SA ANGLE TUBE DE SELLE	77°	77°	77°
RC LONGUEUR DES BASES	460	460	460
BB HAUTEUR DE BOITIER	-35	-35	-35
HT HAUTEUR DE DOUILLE	130	135	140
REACH	440,5	459,5	478,5
STACK	648	652,5	657

CHARGER S1

4 799€
TTC REP INCLUSE

YGSUV4 - SML

DISPONIBILITÉ
DISPO



SPÉCIFICATIONS

CADRE/FRAME

ALLOY 6061DB EDGE TUBING BOOST, 140MM
INTEGRATED 625Wh

FOURCHE/FORK

NEW ROCKSHOX PSYLO GOLD RC 150MM
AMORTISSEUR/SHOCK

ROCKSHOX DELUXE SELECT 185/55

SYSTEME/SYSTEM

BOSCH PERFORMANCE LINE

CX SMART SYSTEM 85Nm

BOSCH POWERTUBE 625Wh

BOSCH PURION 200

DERAILLEUR

SHIMANO DEORE RD-M6100 12V SHADOW+

PEDALIER/CRANKSET

E-THIRTEEN 165MM

SRAM X-SYNC 34T

CASSETTE

SHIMANO DEORE CS-M6100

12V 10-51 MICROSPLINE

MANETTE/SHIFTER

SHIMANO DEORE SL-M6100 12V

FREINS/BRAKES

FORMULA CURA 2 203/203

ROUES/WHEELSET

MACH1 TRUCKY 30 32T 29"

MOYEUX BRUTE ONE, 32T, BOOST, THRU AXLE

PNEUS/TIRES

MICHELIN DH34 BIKE PARK 29X2,40

TUBELESS READY

CINTRE/COCKPIT

ALLOY 780MMX31,8 RISE 15

POTENCE/COCKPIT

ALLOY 31,8X45MM

TIGE DE SELLE/SEATPOST

BRUTE DROPPER

130MM (S), 150MM (M), 170MM (L/XL)

SELLE/SADDLE

SUNN by DDK

TAILLES/SIZES | POIDS/WEIGHT

S (39), M (43), L (47) | 25,7 Kg

ACCESSOIRES/ACCESSORIES

CHARGEUR BOSCH 4A

GÉOMÉTRIE

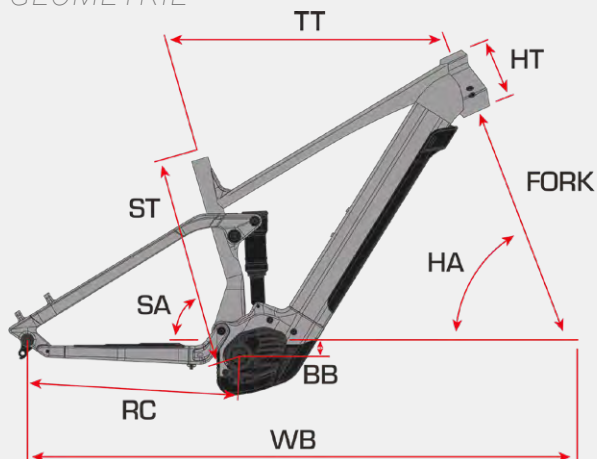

CHARGER	S	M	L
ST HAUTEUR	390	430	470
TT LONGUEUR	590	610	630
WB EMPATTEMENT	1226	1246	1268
HA ANGLE DE DIRECTON	65,6°	65,6°	65,6°
SA ANGLE TUBE DE SELLE	77°	77°	77°
RC LONGUEUR DES BASES	460	460	460
BB HAUTEUR DE BOITIER	-35	-35	-35
HT HAUTEUR DE DOUILLE	130	135	140
REACH	440,5	459,5	478,5
STACK	648	652,5	657

CHARGER S1

4 799€
TTC REP INCLUSE

YHSUV4 - SML

DISPONIBILITÉ
NOVEMBRE 25



SPÉCIFICATIONS

CADRE/FRAME

ALLOY 6061DB EDGE TUBING BOOST, 140MM

FOURCHE/FORK

NEW ROCKSHOX PSYLO GOLD RC 150MM

AMORTISSEUR/SHOCK

ROCKSHOX DELUXE SELECT 185/55

SYSTEME/SYSTEM

NEW BOSCH CX

COUPLE 100N.M PUISSANCE MAX 750W

BOSCH POWERTUBE 600Wh

BOSCH PURION 200

DERAILLEUR

SHIMANO DEORE RD-M6100 12V SHADOW+

PEDALIER/CRANKSET

E-THIRTEEN 160MM

SRAM X-SYNC 34T

CASSETTE

SHIMANO DEORE CS-M6100

12V 10-51 MICROSPLINE

MANETTE/SHIFTER

SHIMANO DEORE SL-M6100 12V

FREINS/BRAKES

FORMULA CURA 2 203/203

ROUES/WHEELSET

MACH1 TRUCKY 30 32T 29"

MOYEUX BRUTE ONE, 32T, BOOST, THRU AXLE

PNEUS/TIRES

MAXXIS MINION DHF EXO/TR 29X2,50 AV

MAXXIS DISSECTOR EXO/TR 29X2,40 AR

CINTRE/COCKPIT

ALLOY 780MMX31,8 RISE 15

POTENCE/COCKPIT

ALLOY 31,8X45MM

TIGE DE SELLE/SEATPOST

BRUTE DROPPER

130MM (S), 150MM (M), 170MM (L/XL)

SELLE/SADDLE

SUNN BY DDK

TAILLES/SIZES | POIDS/WEIGHT

S (39), M (43), L (47) | 25,4 Kg

ACCESSOIRES/ACCESSORIES

CHARGEUR BOSCH 4A

GÉOMÉTRIE

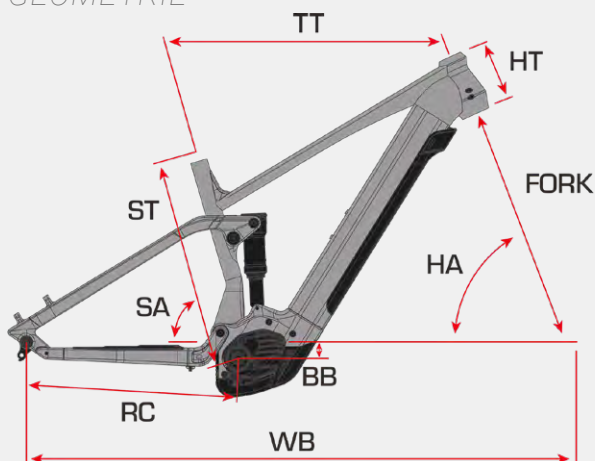

CHARGER	S	M	L
ST HAUTEUR	390	430	470
TT LONGUEUR	590	610	630
WB EMPATTEMENT	1226	1246	1268
HA ANGLE DE DIRECTON	65,6°	65,6°	65,6°
SA ANGLE TUBE DE SELLE	77°	77°	77°
RC LONGUEUR DES BASES	460	460	460
BB HAUTEUR DE BOITIER	-35	-35	-35
HT HAUTEUR DE DOUILLE	130	135	140
REACH	440,5	459,5	478,5
STACK	648	652,5	657

CHARGER S2

4 199€
TTC REP INCLUSE

YHSUV5 - SML

DISPONIBILITÉ
NOVEMBRE 25



SPÉCIFICATIONS

CADRE/FRAME

ALLOY 6061DB EDGE TUBING BOOST, 140MM

AMORTISSEUR/SHOCK

ROCKSHOX DELUXE SELECT 185/55

FOURCHE/FORK

NEW ROCKSHOX PSYLO SILVER RC 150MM

SYSTEME/SYSTEM

NEW BOSCH CX

COUPLE 100N.M PUISSANCE MAX 750W

BOSCH POWERTUBE 600Wh

BOSCH LED REMOTE

DERAILLEUR

SHIMANO CUES RD-U6000 LINKGLIDE 10V

CASSETTE

SHIMANO CUES CS-LG300 10V 11/48

MANETTE/SHIFTER

SHIMANO CUES SL-U6000 10V

PEDALIER/CRANKSET

FSA CK-320 ALU 155MM

SRAM X-SYNC 34T

FREINS/BRAKES

SHIMANO MT420/410 203/180

ROUES/WHEELSET

MACH1 TRUCKY 30 32T 29"

MOYEUX SHIMANO TC500, 32T, BOOST

THRU AXLE

PNEUS/TIRES

MAXXIS MINION DHF EXO/TR 29X2,50 AV

MAXXIS DISSECTOR EXO/TR 29X2,40 AR

CINTRE/COCKPIT

ALLOY 780MMX31,8 RISE 15

POTENCE/COCKPIT

ALLOY 31,8X45MM

TIGE DE SELLE/SEATPOST

BRUTE DROPPER

130MM (S), 150MM (M), 170MM (L/XL)

SELLE/SADDLE

SUNN BY DDK

TAILLES/SIZES | POIDS/WEIGHT

S (39), M (43), L (47) | 25,9 Kg

ACCESSOIRES/ACCESSORIES

CHARGEUR BOSCH 4A

GÉOMÉTRIE

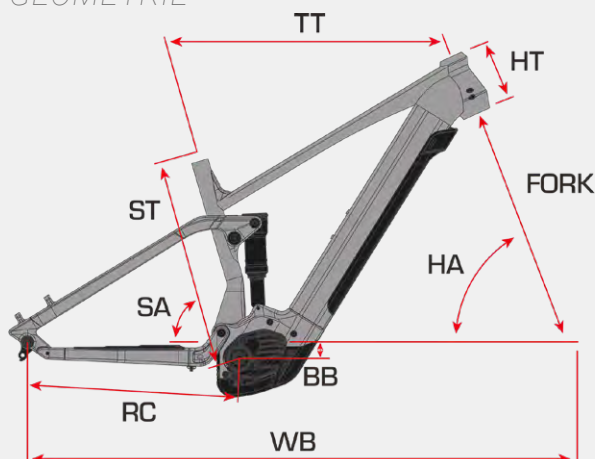

CHARGER	S	M	L
ST HAUTEUR	390	430	470
TT LONGUEUR	590	610	630
WB EMPATTEMENT	1226	1246	1268
HA ANGLE DE DIRECTON	65,6°	65,6°	65,6°
SA ANGLE TUBE DE SELLE	77°	77°	77°
RC LONGUEUR DES BASES	460	460	460
BB HAUTEUR DE BOITIER	-35	-35	-35
HT HAUTEUR DE DOUILLE	130	135	140
REACH	440,5	459,5	478,5
STACK	648	652,5	657

RAGE

Ce VTT électrique semi-rigide est votre allié idéal pour partir à l'aventure, que ce soit en montagne, en forêt ou sur les chemins de vos vacances. Facile à prendre en main, maniable et rassurant, il embarque le puissant moteur Bosch Performance Line pour vous aider à franchir les côtes sans effort et profiter pleinement du paysage. Son équipement fiable et performant vous garantit des sorties fun et fluides. Polyvalent et bien pensé, il a tout pour vous donner le goût du VTT électrique !

NOUVEAU BOSCH PERFORMANCE LINE (DISPONIBLE SUR RAGE S2 - YHSUVB)

Avec un couple pouvant atteindre 75 N.m et une puissance de 600 W, ce nouveau moteur délivre une assistance fiable et équilibrée pour vos trajets quotidiens ou vos virées sportives. Associé à la nouvelle génération de batterie PowerTube 540 Wh, offrant plus d'autonomie à poids équivalent que les versions précédentes, c'est le compromis parfait entre puissance sportive et pédalage naturel, ultra confortable partout et polyvalent comme jamais.

ÉQUIPEMENT

Fourche à air diamètre 35 : rigide, fiable et facile à régler quel que soit le gabarit du pilote. Freins Formula Cura disques 203mm : fiabilité, puissance et huile minérale pour le respect de l'environnement. Transmission Shimano Deore 12v et bien d'autres...

CHÂSSIS

Fabriquée avec les meilleurs alliages d'aluminium, le châssis du Rage coche toutes les cases. Une géométrie moderne et équilibrée : très grande maniabilité qui rend le pilotage facile et accessible à tous.



eBike
LE MAGAZINE DU VAE

« Le SUNN affiche esthétiquement assez clairement ses ambitions VTT. »

« De gros plus pour le moteur performant, la capacité à encaisser pour un ensemble ludique. »



RAGE I YFSUV3



RAGE S1 I YGSUVE



RAGE S2 I YGSUVB



RAGE S2 I YHSUVB

RAGE

YFSUV3 - SML

DISPONIBILITÉ

DISPO

3 399€

TTC REP INCLUDE



SPÉCIFICATIONS

CADRE/FRAME

INTEGRATED 625WH

ALLOY 6061DB EDGE TUBING, BOOST

FOURCHE/FORK

ROCKSHOX SILVER TK 140MM

SYSTEME/SYSTEM

BOSCH PERFORMANCE LINE CX 85NM

BOSCH POWERTUBE 625WH

BOSCH PURION 200

DERAILLEUR

SHIMANO DEORE RD-M6100 12V

PEDALIER/CRANKSET

E. THIRTEEN PLUS 165MM

SRAM X-SYNC 34T

CASSETTE

SHIMANO DEORE CS-M6100

12V 10/51

MANETTE/SHIFTER

SHIMANO DEORE SL-M6100 10V

FREINS/BRAKES

FORMULA CURA 2 203/203

ROUES/WHEELSET

29" MACH1 TRUCKY 30 30MM 32T

MOYEUX 32T, BOOST, THRU AXLE

PNEUS/TIRES

MICHELIN DH34 BIKE PARK 29X2,40

TUBELESS READY

CINTRE/COCKPIT

ALUMINIUM 760MM X 31,8 RISE15MM

POTENCE/COCKPIT

ALUMINIUM 31,8X45MM

TIGE DE SELLE/SEATPOST

BRUTE ONE DROPPER 31,6MM

125MM (S), 150MM (M/L)

SELLE/SADDLE

SUNN BY DDK

TAILLES/SIZES | POIDS/WEIGHT

S (41), M (45), L (49) | 24 Kg

ACCESSOIRES/ACCESSORIES

CHARGEUR 4A

GÉOMÉTRIE

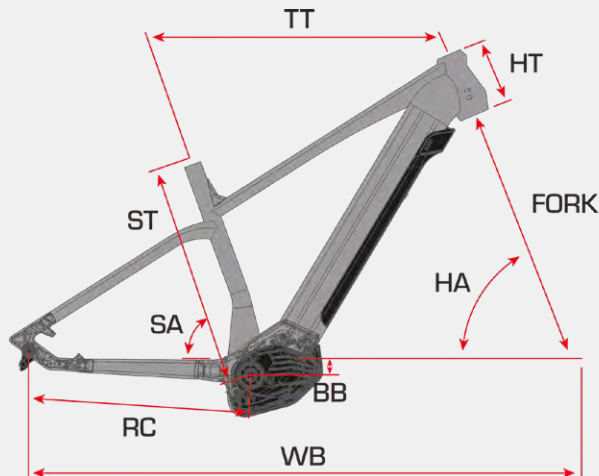

RAGE	S	M	L
ST HAUTEUR	410	450	490
TT LONGUEUR	590	610	630
WB EMPATTEMENT	1152	1172	1193
HA ANGLE DE DIRECTON	67°	67°	67°
SA ANGLE TUBE DE SELLE	73°	73°	73°
RC LONGUEUR DES BASES	460	460	460
BB HAUTEUR DE BOITIER	-50	-50	-50
HT HAUTEUR DE DOUILLE	130	135	140
REACH	389,5	408	426,5
STACK	656	660,5	665

RAGE S1

3 199€
TTC REP INCLUDE

YGSUVE - SML

DISPONIBILITÉ
DISPO



SPÉCIFICATIONS

CADRE/FRAME

ALLOY 6061DB EDGE TUBING 29" INTEGRATED
POWERTUBE HORIZONTAL 625Wh FULL
INTERNAL CABLE ROUTING

FOURCHE/FORK

SR SUNTOUR XCM 34 BOOST, 130MM
15x110MM

SYSTEME/SYSTEM

BOSCH PERFORMANCE LINE
SMART SYSTEM 250W/75Nm
BOSCH POWERTUBE 625Wh
BOSCH PURION 200

DERAILLEUR

SHIMANO CUES DU6000 GS/SHADOW 10V

PEDALIER/CRANKSET

FSA CK-220 165MM
MIRANDA 34T FOR BOSCH

CASSETTE

SHIMANO CS-LG300 10V 11-48
MANETTE/SHIFTER
SHIMANO CUES SL-U6000 10V

FREINS/BRAKES

SHIMANO MT200 160/160

ROUES/WHEELSET

MACH1 CROSS R23 21c 32T
SHIMANO HB-TC500-15-B, 15X110MM,
CENTERLOCK
SHIMANO FH-TC500-HM-B, 12X148MM,
CENTERLOCK

PNEUS/TIRES

MAXXIS REKON 29X2,40

CINTRE/COCKPIT

AL 6061 / DIA : 31,8MM
LG : 740MM / RISE : 15MM

POTENCE/COCKPIT

3D FORGED ALLOY 31,8, 45MM
INTERNAL CABLE ROUTING
TIGE DE SELLE/SEATPOST

AL 6061 31,6X350MM

SELLE/SADDLE

SUNN BY DDK

TAILLES/SIZES | POIDS/WEIGHT

S (40), M (45), L (50) | 24,8 Kg
ACCESSOIRES/ACCESSORIES
CHARGEUR 4A

GÉOMÉTRIE

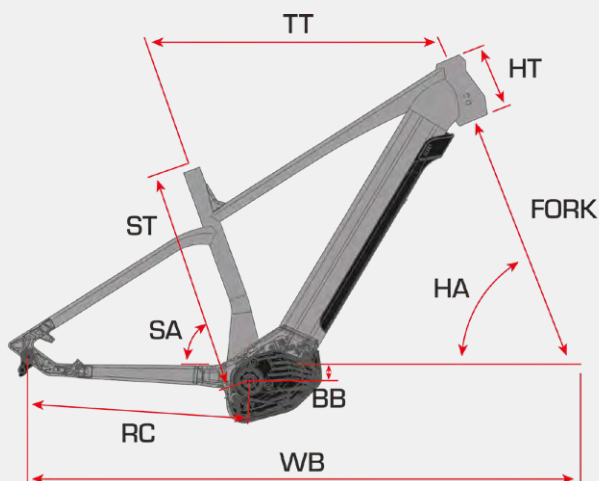

RAGE	S	M	L
ST HAUTEUR	410	450	490
TT LONGUEUR	590	610	630
WB EMPATTEMENT	1152	1172	1193
HA ANGLE DE DIRECTON	67°	67°	67°
SA ANGLE TUBE DE SELLE	73°	73°	73°
RC LONGUEUR DES BASES	460	460	460
BB HAUTEUR DE BOITIER	-50	-50	-50
HT HAUTEUR DE DOUILLE	130	135	140
REACH	389,5	408	426,5
STACK	656	660,5	665

RAGE S2

2 799€
TTC REP INCLUDE

YGSUVB - SML

DISPONIBILITÉ
DISPO



SPÉCIFICATIONS

CADRE/FRAME

ALLOY 6061DB EDGE TUBING 29" INTEGRATED
POWERTUBE HORIZONTAL 625Wh FULL
INTERNAL CABLE ROUTING

FOURCHE/FORK

SR SUNTOUR XCM 34 BOOST, 130MM
15X110MM

SYSTEME/SYSTEM

BOSCH PERFORMANCE LINE
SMART SYSTEM 250W/75Nm
BOSCH POWERTUBE 500Wh
BOSCH LED REMOTE

DERAILLEUR

SHIMANO CUES DU4000 GS 9V

PEDALIER/CRANKSET

FSA CK-220 165MM
MIRANDA 34T FOR BOSCH

CASSETTE

SHIMANO CS-LG300 9V 11-41
MANETTE/SHIFTER

SHIMANO CUES SL-U4000 9V

FREINS/BRAKES

SHIMANO MT200 160/160

ROUES/WHEELSET

MACH1 CROSS R23 21c 32T

SHIMANO HB-TC500-15-B, 15X110MM,

CENTERLOCK
SHIMANO FH-TC500-HM-B, 12X148MM,
CENTERLOCK

PNEUS/TIRES

MAXXIS REKON 29X2,40

CINTRE/COCKPIT

AL 6061 / DIA : 31,8MM
LG : 740MM / RISE : 15MM

POTENCE/COCKPIT

3D FORGED ALLOY 31,8, 45MM
INTERNAL CABLE ROUTING

TIGE DE SELLE/SEATPOST

AL 6061 31,6X350MM

SELLE/SADDLE

SUNN BY DDK

TAILLES/SIZES | POIDS/WEIGHT

S (40), M (45), L (50) | 24,3 Kg

ACCESSOIRES/ACCESSORIES

CHARGEUR 2A

GÉOMÉTRIE

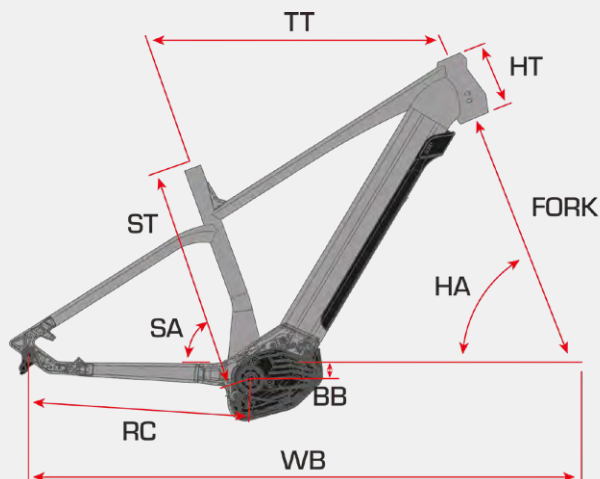

RAGE	S	M	L
ST HAUTEUR	410	450	490
TT LONGUEUR	590	610	630
WB EMPATTEMENT	1152	1172	1193
HA ANGLE DE DIRECTON	67°	67°	67°
SA ANGLE TUBE DE SELLE	73°	73°	73°
RC LONGUEUR DES BASES	460	460	460
BB HAUTEUR DE BOITIER	-50	-50	-50
HT HAUTEUR DE DOUILLE	130	135	140
REACH	389,5	408	426,5
STACK	656	660,5	665

RAGE S2

YHSUVB - SML

DISPONIBILITÉ

AVRIL 26

2 899€
TTC REP INCLUSE



SPÉCIFICATIONS

CADRE/FRAME

**ALLOY 6061DB EDGE TUBING 29" INTEGRATED
POWERTUBE HORIZONTAL 800Wh FULL
INTERNAL CABLE ROUTING**

FOURCHE/FORK

**SR SUNTOUR XCM 34 BOOST, 130MM
15x110MM**

SYSTEME/SYSTEM

**BOSCH PERFORMANCE LINE
SMART SYSTEM 250W/75NM
BOSCH POWERTUBE 540Wh
BOSCH PURION 200**

DERAILLEUR

**SHIMANO CUES RD-U4000 LINKGLIDE 9V
PEDALIER/CRANKSET
FSA CK-747 160MM 34T**

CASSETTE

SHIMANO CS-LG300 9V 11-48

MANETTE/SHIFTER

SHIMANO CUES SL-U4000 9V

FREINS/BRAKES

SHIMANO MT200 180/180

ROUES/WHEELSET

MACH1 CROSS R23 23c 32T

**6 TROUS DISC
15X110 12X148**

PNEUS/TIRES

MAXXIS REKON 29X2,40

CINTRE/COCKPIT

**AL 6061 / DIA : 31.8MM
LG : 740MM / RISE : 15MM**

POTENCE/COCKPIT

3D FORGED ALLOY 31,8 45MM

INTERNAL CABLE ROUTING

TIGE DE SELLE/SEATPOST

AL 6061 31,6X350MM

SELLE/SADDLE

SUNN BY DDK

TAILLES/SIZES | POIDS/WEIGHT

S (39), M (43), L (47) | 24 Kg

ACCESSOIRES/ACCESSORIES

CHARGEUR 2A

GÉOMÉTRIE

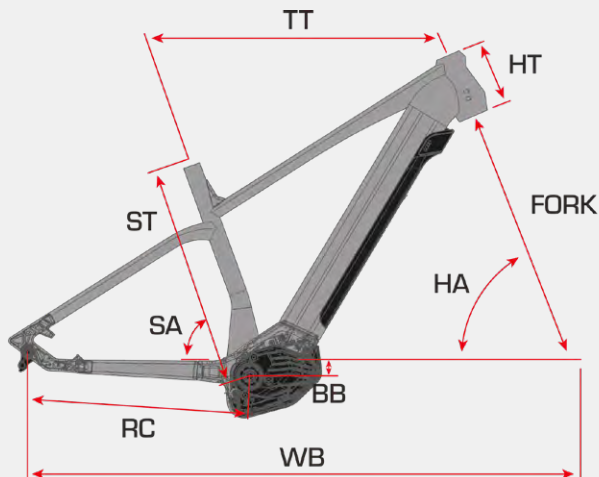

RAGE	S	M	L
ST HAUTEUR	410	450	490
TT LONGUEUR	590	610	630
WB EMPATTEMENT	1152	1172	1193
HA ANGLE DE DIRECTON	67°	67°	67°
SA ANGLE TUBE DE SELLE	73°	73°	73°
RC LONGUEUR DES BASES	460	460	460
BB HAUTEUR DE BOITIER	-50	-50	-50
HT HAUTEUR DE DOUILLE	130	135	140
REACH	389,5	408	426,5
STACK	656	660,5	665



RADICAL

Il s'agit probablement de notre vélo le plus emblématique ! Déjà l'un des plus innovants de son époque, le Radical + a tout simplement révolutionné le monde du VTT en dominant les compétitions de descente dans les années 90. Le RADICAL nouvelle génération 100% Enduro est fidèle à son ADN de descendeur, agile et rapide dans les pentes. Ce vélo est avant tout conçu pour la performance, taillé pour dévorer les compétitions. Êtes-vous prêts ?

GÉOMÉTRIE RADICALE

Notre équipe R&D a travaillé d'arrache-pied pour concevoir cette machine aussi radicale que polyvalente : offrir à la fois un comportement ultra performant et rapide en descente, tout en conservant le bon niveau de tolérance et un certain confort de roulage afin de ne pas s'adresser qu'aux élites ! Pour atteindre cet équilibre parfait, nous nous sommes inspirés des technologies de pointe propres à la Formule 1 ou la moto GP, en les transposant à l'univers du VTT. Nous avons ainsi développé avec notre partenaire Antidote Solutions une méthodologie utilisant la télémétrie avec des capteurs ultra sensibles pour mesurer le travail des suspensions et optimiser la cinématique et les réglages du vélo. Et le résultat est digne d'un avion de chasse !

CHÂSSIS & GÉOMÉTRIE

Son cadre 100% carbone offre un compromis parfait entre stabilité et dynamisme, permettant de garder le contrôle et l'adhérence en toutes circonstances, afin de vous focaliser sur votre pilotage. Ce nouveau châssis léger au design agile et musculaire vous apporte le confort nécessaire pour rouler vite sans pour autant sacrifier la précision dans les parties plus techniques. Une géométrie radicale, cela signifie que nous sommes allés chercher la nature profonde de ce qui fait un bon vélo d'enduro, en réglant au millimètre près chaque dimension du cadre :

- L'angle de direction ouvert de 64° et le Reach long (435/460/485 selon la taille du vélo) assurent la stabilité et une capacité élevée à engager dans les descentes les plus raides.
- L'angle de tube de selle de 77,5° offre une position de pédalage efficace dans les relances et pour grimper les obstacles.
- La hauteur de boîtier réduite (345 mm) concourt à une meilleure stabilité dans les portions rapides.
- Les bases arrières de 445 mm garantissent un juste compromis entre un équilibre à toute épreuve et un incroyable grip sur l'angle pour mieux s'inscrire dans les virages.

SUR LE TERRAIN

Le Radical est ultra prévisible et silencieux, encaissant les obstacles sans broncher, ce qui permet de prendre un maximum de vitesse. Il est stable et efficace lorsque la vitesse augmente et étonnamment confortable. Mais la plus grande surprise vient de son dynamisme hors pair pour un vélo de son gabarit. Le Radical est aussi efficace pour prendre de la vitesse au pédalage que dans les parties plus serrées. C'est un compromis parfait pour un VTT d'Enduro conçu pour rouler vite. Alors, prêts à rouler ?



RADICAL FACTORY | YGSUSC / YHSUSC



RADICAL FINEST | YGSUSA



RADICAL FINEST | YHSUSA



RADICAL S1 | YGSUS9 / YHSUS9



« Des choix singuliers, forts, assumés... »



« Un Radical qui a de la gueule ! »



« Un vélo moderne en phase avec son époque... »

RADICAL FACTORY

7 032€
TTC REP INCLUDE

YGSUSC - SML

DISPONIBILITÉ
DISPO



SPÉCIFICATIONS

CADRE/FRAME

**FULL CARBON TORAY ENDURO
BOOST, INTEGRATED, 160MM**

FOURCHE/FORK

**FOX 38 FLOAT FACTORY KASHIMA
170MM, BOOST, TAPERED**

AMORTISSEUR/SHOCK

**FOX FLOAT X2 FACTORY KASHIMA
TRUNNION 205/60**

DERAILLEUR

SRAM X0 EAGLE AXS 12V AR

PEDALIER/CRANKSET

X0 EAGLE BOOST 165MM 32T

CASSETTE

SRAM EAGLE XS1275 12V 10-52 XD

MANETTE/SHIFTER

SRAM AXS POD CONTROLLER EAGLE 12V

FREINS/BRAKES

TRP DH-R EVO 220/203

ROUES/WHEELSET

**DT SWISS EX1700 SPLINE TUBELESS
BOOST, THRU AXLE**

PNEUS/TIRES

MICHELIN WILD ENDURO

MS RACING LINE 29X2,40 TLR

CINTRE/COCKPIT

BRUTE ONE ALLOY 780MMX31,8 RISE 25

POTENCE/COCKPIT

**3D FORGED ALLOY, INTEGRATED
31,8X45MM**

TIGE DE SELLE/SEATPOST

**FOX TRANSFER FACTORY KASHIMA
150MM (S), 180MM (M), 210MM (L)**

SELLE/SADDLE

FIZIK TERRA AIDON X5

TAILLES/SIZES | POIDS/WEIGHT
S (36), M (41), L (46) | 16,1 KG

GÉOMÉTRIE

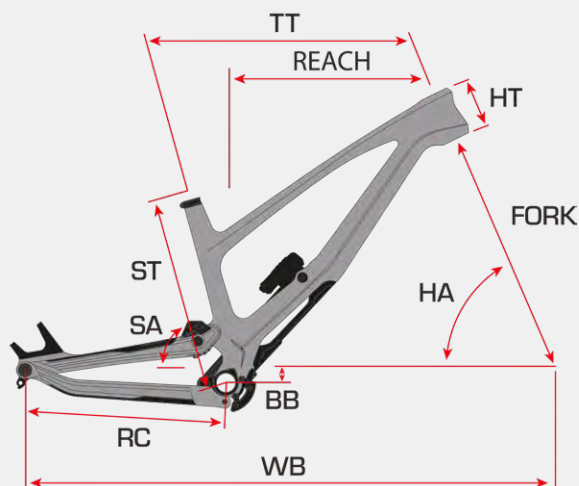

RADICAL	S	M	L
ST HAUTEUR	360	410	460
TT LONGUEUR	574	601	629
WB EMPATTEMENT	1221	1250	1280
HA ANGLE DE DIRECTON	64°	64°	64°
SA ANGLE TUBE DE SELLE	77,5°	77,5°	77,5°
RC LONGUEUR DES BASES	445	445	445
BB HAUTEUR DE BOITIER	-28	-28	-28
HT HAUTEUR DE DOUILLE	100	110	120
REACH	435	460	485
STACK	628	637	646

RADICAL FACTORY

7 032€
TTC REP INCLUDE

YHSUSC - SML

DISPONIBILITÉ
FÉVRIER 26



SPÉCIFICATIONS

CADRE/FRAME

**FULL CARBON TORAY ENDURO
BOOST, INTEGRATED, 160MM**

FOURCHE/FORK

**FOX PODIUM FACTORY KASHIMA
GRIP X2 170MM**

AMORTISSEUR/SHOCK

NEW FOX FLOAT X2 FACTORY 205/60

DERAILLEUR

SRAM X0 EAGLE AXS T TYPE 12V

PEDALIER/CRANKSET

SRAM X0 EAGLE 160MM

SRAM X-SYNC XX EAGLE T TYPE 34T

CASSETTE

SRAM XS1275 EAGLE T TYPE 12V 10-52

MANETTE/SHIFTER

SRAM AXS POD CONTROLLER EAGLE 12V

FREINS/BRAKES

TRP DH-R EVO 220/203

ROUES/WHEELSET

**DT SWISS EX1700 SPLINE TUBELESS
BOOST, THRU AXLE**

PNEUS/TIRES

**MAXXIS ASSEGAI MAX GRIP DD 29X2,50 AV
MAXXIS DHR II MAX TERRA DD 29X2,40 AR**

CINTRE/COCKPIT

BRUTE ONE ALLOY 780MMX31,8 RISE 25

POTENCE/COCKPIT

**3D FORGED ALLOY, INTEGRATED
31,8X45MM**

TIGE DE SELLE/SEATPOST

**FOX TRANSFER FACTORY KASHIMA
150MM (S), 180MM (M), 210MM (L)**

SELLE/SADDLE

FIZIK TERRA AIDON X5

TAILLES/SIZES | POIDS/WEIGHT

S (36), M (41), L (46) | 16,1 KG

GÉOMÉTRIE

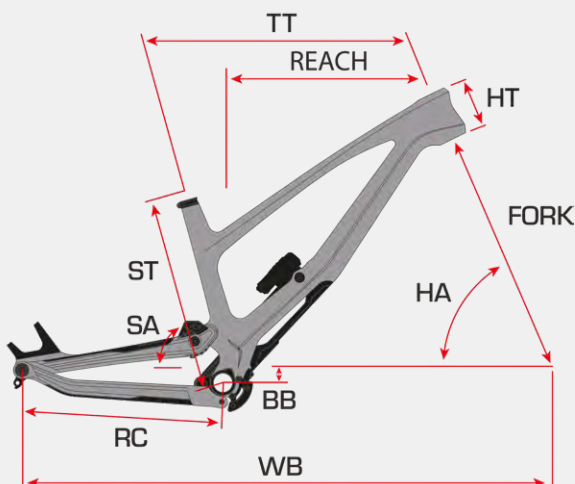

RADICAL	S	M	L
ST HAUTEUR	360	410	460
TT LONGUEUR	574	601	629
WB EMPATTEMENT	1221	1250	1280
HA ANGLE DE DIRECTON	64°	64°	64°
SA ANGLE TUBE DE SELLE	77,5°	77,5°	77,5°
RC LONGUEUR DES BASES	445	445	445
BB HAUTEUR DE BOITIER	-28	-28	-28
HT HAUTEUR DE DOUILLE	100	110	120
REACH	435	460	485
STACK	628	637	646

RADICAL FINEST

5 632€
TTC REP INCLUSE

YGSUSA - SML

DISPONIBILITÉ
DISPO



SPÉCIFICATIONS

CADRE/FRAME

**FULL CARBON TORAY ENDURO
BOOST, INTEGRATED, 160MM**

FOURCHE/FORK

**FOX 38 FLOAT FACTORY KASHIMA
170MM, BOOST, TAPERED**

AMORTISSEUR/SHOCK

**FOX FLOAT X2 FACTORY KASHIMA
TRUNNION 205/60**

DERAILLEUR

SRAM GX EAGLE LUNAR 12V AR

PEDALIER/CRANKSET

GX EAGLE BOOST

165MM 32T

CASSETTE

SRAM EAGLE XG1275

12V 10-52 XD

MANETTE/SHIFTER

SRAM GX EAGLE 12V

FREINS/BRAKES

FORMULA CURA 4 220/203

ROUES/WHEELSET

DT SWISS E1900 SPLINE TUBELESS

BOOST, THRU AXLE

PNEUS/TIRES

MICHELIN WILD ENDURO

MS RACING LINE 29X2,40 TLR

CINTRE/COCKPIT

BRUTE ONE ALLOY 780MMX31,8

RISE 25

POTENCE/COCKPIT

3D FORGED ALLOY, INTEGRATED,

31,8X45MM

TIGE DE SELLE/SEATPOST

BRUTE DROPPER

130MM (S), 150MM (M), 170MM (L/XL)

SELLE/SADDLE

FIZIK TERRA AIDON X5

TAILLES/SIZES | POIDS/WEIGHT

S (36), M (41), L (46) | 15,8 KG

GÉOMÉTRIE

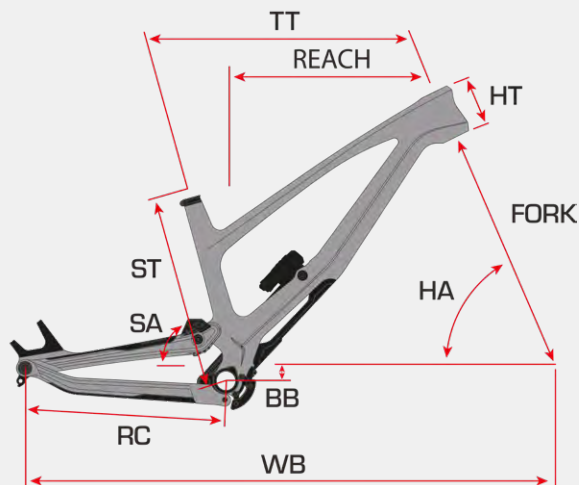

RADICAL	S	M	L
ST HAUTEUR	360	410	460
TT LONGUEUR	574	601	629
WB EMPATTEMENT	1221	1250	1280
HA ANGLE DE DIRECTON	64°	64°	64°
SA ANGLE TUBE DE SELLE	77,5°	77,5°	77,5°
RC LONGUEUR DES BASES	445	445	445
BB HAUTEUR DE BOITIER	-28	-28	-28
HT HAUTEUR DE DOUILLE	100	110	120
REACH	435	460	485
STACK	628	637	646

RADICAL FINEST

5 632€
TTC REP INCLUDE

YHSUSA - S M L
YHSUSE - S M L / NOIR BRILLANT
DISPONIBILITÉ
YHSUSA - FÉVRIER 26
YHSUSE - MARS 26



SPÉCIFICATIONS

CADRE/FRAME

FULL CARBON TORAY ENDURO BOOST, INTEGRATED, 160MM

FOURCHE/FORK

FOX 38 FLOAT FACTORY KASHIMA GRIP X2 170MM

AMORTISSEUR/SHOCK

FOX FLOAT X FACTORY KASHIMA 205/60

DERAILLEUR

SRAM EAGLE 90 T TYPE

PEDALIER/CRANKSET

SRAM EAGLE 90 160MM

CASSETTE

SRAM XS 1275 10-52

MANETTE/SHIFTER

SRAM EAGLE 90 12V

FREINS/BRAKES

FORMULA CURA 4 220/203

ROUES/WHEELSET

DT SWISS E1900 SPLINE TUBELESS BOOST, THRU AXLE

PNEUS/TIRES

**MAXXIS ASSEGAI MAX GRIP DD 29X2,50 AV
MAXXIS DHR II MAX TERRA DD 29X2,40 AR**

CINTRE/COCKPIT

BRUTE ONE ALLOY 780MMX31,8 RISE 25

POTENCE/COCKPIT

3D FORGED ALLOY, INTEGRATED, 31,8X45MM

TIGE DE SELLE/SEATPOST

BRUTE DROPPER 130MM (S), 150MM (M), 170MM (L/XL)

SELLE/SADDLE

FIZIK TERRA AIDON X5

TAILLES/SIZES | POIDS/WEIGHT
S (36), M (41), L (46) | 15,8 KG

GÉOMÉTRIE

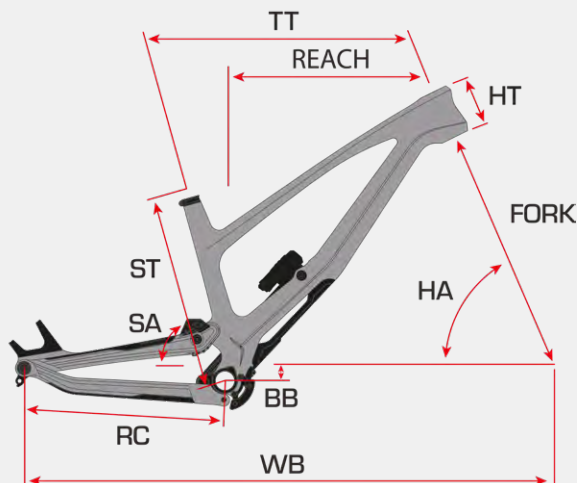

RADICAL	S	M	L
ST HAUTEUR	360	410	460
TT LONGUEUR	574	601	629
WB EMPATTEMENT	1221	1250	1280
HA ANGLE DE DIRECTON	64°	64°	64°
SA ANGLE TUBE DE SELLE	77,5°	77,5°	77,5°
RC LONGUEUR DES BASES	445	445	445
BB HAUTEUR DE BOITIER	-28	-28	-28
HT HAUTEUR DE DOUILLE	100	110	120
REACH	435	460	485
STACK	628	637	646

RADICAL S1

4 032€
TTC REP INCLUSE

YGSUS9 - SML

DISPONIBILITÉ
DISPO



SPÉCIFICATIONS

CADRE/FRAME

FULL CARBON TORAY ENDURO BOOST, INTEGRATED, 160MM

FOURCHE/FORK

ROCKSHOX ZEB, DEBONAIR+ RUSH RC 170MM, BOOST, TAPERED

AMORTISSEUR/SHOCK

NEW ROCKSHOX SUPER DELUXE SELECT TRUNNION 205/60

DERAILLEUR

SHIMANO XT RD-M8100 12V AR

PEDALIER/CRANKSET

SHIMANO MT512 12V 165MM 32T

CASSETTE

SHIMANO DEORE CS-M6100

12V 10-51 MICROSPLINE

MANETTE/SHIFTER

SHIMANO DEORE SL-M6100 12V

FREINS/BRAKES

FORMULA CURA 2 220/203

ROUES/WHEELSET

E-THIRTEEN LG1+ 29" 32T

MOYEUX BRUTE ONE, 32T, BOOST, THRU AXLE

PNEUS/TIRES

MICHELIN WILD ENDURO MS RACING LINE

29X2,40 TLR

CINTRE/COCKPIT

BRUTE ONE ALLOY 780MMX31,8 RISE 25

POTENCE/COCKPIT

3D FORGED ALLOY, INTEGRATED

31,8X45MM

TIGE DE SELLE/SEATPOST

BRUTE DROPPER

130MM (S), 150MM (M), 170MM (L/XL)

SELLE/SADDLE

BRUTE BY DDK

TAILLES/SIZES | POIDS/WEIGHT

S (36), M (41), L (46) | 16,7 KG

GÉOMÉTRIE

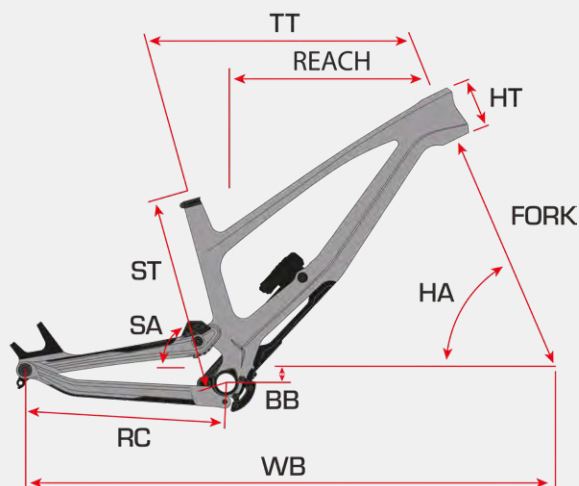

RADICAL	S	M	L
ST HAUTEUR	360	410	460
TT LONGUEUR	574	601	629
WB EMPATTEMENT	1221	1250	1280
HA ANGLE DE DIRECTON	64°	64°	64°
SA ANGLE TUBE DE SELLE	77,5°	77,5°	77,5°
RC LONGUEUR DES BASES	445	445	445
BB HAUTEUR DE BOITIER	-28	-28	-28
HT HAUTEUR DE DOUILLE	100	110	120
REACH	435	460	485
STACK	628	637	646

RADICAL S1

4 032€
TTC REP INCLUSE

YHSUS9 - S M L
YHSUSD - S M L / NOIR BRILLANT

DISPONIBILITÉ
MARS 26



SPÉCIFICATIONS

CADRE/FRAME
FULL CARBON TORAY ENDURO BOOST, INTEGRATED, 160MM

FOURCHE/FORK
ROCKSHOX ZEB, DEBONAIR+ RUSH RC 170MM

AMORTISSEUR/SHOCK
NEW ROCKSHOX SUPER DELUXE SELECT TRUNNION 205/60

DERAILLEUR
SRAM EAGLE 70 T TYPE

PEDALIER/CRANKSET
SRAM EAGLE 70 160MM

CASSETTE
SRAM XS 1270 10-52

MANETTE/SHIFTER
SRAM EAGLE 70 12V

FREINS/BRAKES
MAGURA MT30 4 PISTON 220/203

ROUES/WHEELSET
DT SWISS E593

MOYEURS
BRUTE ONE, 32T, BOOST, THRU AXLE

PNEUS/TIRES
**MAXXIS ASSEGAI MAX GRIP DD 29X2,50 AV
MAXXIS DHR II MAX TERRA DD 29X2,40 AR**

CINTRE/COCKPIT
BRUTE ONE ALLOY 780MMX31,8 RISE 25

POTENCE/COCKPIT
**3D FORGED ALLOY, INTEGRATED
31,8X45MM**

TIGE DE SELLE/SEATPOST
**BRUTE DROPPER
130MM (S), 150MM (M), 170MM (L/XL)**

SELLE/SADDLE
BRUTE BY DDK

TAILLES/SIZES | POIDS/WEIGHT
S (36), M (41), L (46) | 16,7 KG

GÉOMÉTRIE

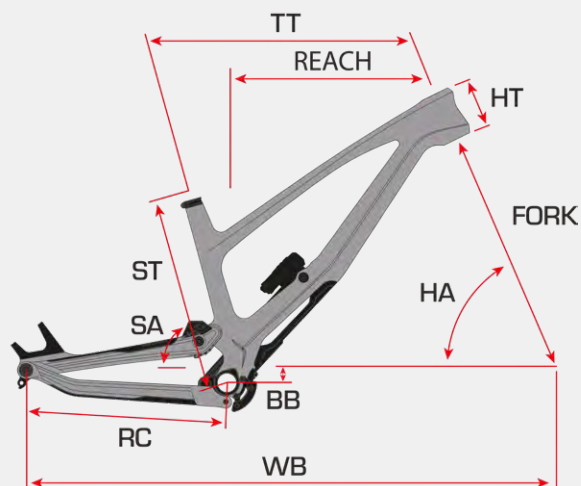

RADICAL	S	M	L
ST HAUTEUR	360	410	460
TT LONGUEUR	574	601	629
WB EMPATTEMENT	1221	1250	1280
HA ANGLE DE DIRECTON	64°	64°	64°
SA ANGLE TUBE DE SELLE	77,5°	77,5°	77,5°
RC LONGUEUR DES BASES	445	445	445
BB HAUTEUR DE BOITIER	-28	-28	-28
HT HAUTEUR DE DOUILLE	100	110	120
REACH	435	460	485
STACK	628	637	646

MTB



KERN

Facile à prendre en main, le new KERN est LE VTT accessible à tous. Pour aller rouler le soir après le boulot, le weekend entre potes quand on va explorer des terrains inconnus. Ce vélo peut tout faire : les montées à la pédale paraissent faciles, il se conduit de manière très fluide en descente, il se montre joueur lorsqu'on lui demande. Le vélo à tout faire on vous a dit !

CINÉMATIQUE & GÉOMÉTRIE

Le cadre alu edge design tubing nous permet de contrôler la rigidité des tubes alu pour aboutir à un cadre efficace au pédalage mais aussi complaisant en descente où il vous aide lorsque la trajectoire est un peu osée.

CONTACT AU SOL

Pneus Maxxis ASSEGAI 2.5 à l'avant et Maxxis MINION DHR II 2.4 à l'arrière en carcasse EXO+ c'est le meilleur compromis entre dynamisme et solidité du pneu pour être toujours en contrôle peu importe la situation.

COMPORTEMENT/ACCESSIBILITÉ

Le Kern AM est facile à prendre en mains. C'est pour cela que le reach du taille M est de 455mm, ni trop long pour garder de la maniabilité, ni trop court pour ne pas déstabiliser le pilote.



Big Bike

« Bon dynamisme qui le rend très joueur, excellente motricité »

Vélo Tout Terrain

« Un vélo très intuitif à piloter, une stabilité exceptionnelle »



KERN FINEST | YESUS2 - YGSUS2



KERN FINEST | YHSUS2



KERN S1 | YESUS1



KERN S2 | YESUS0

KERN FINEST

3 832€
TTC REP INCLUSE

YESUS2 - SML

DISPONIBILITÉ
DISPO



SPÉCIFICATIONS

CADRE/FRAME

KERN ALLOY 6069
EDGE TUBING BOOST 140MM

FOURCHE/FORK

FOX FLOAT 36 FACTORY GRIP2 150MM

AMORTISSEUR/SHOCK

FOX FLOAT X FACTORY

185X50 TRUNNION

DERAILLEUR

SHIMANO XT RD-M8100

SHADOWPLUS 12V

PEDALIER/CRANKSET

SHIMANO XT FC-M8120

CL55 32T

CASSETTE

SHIMANO SLX CS-M7000

HYPERGLIDE 12V MICROSPLINE

MANETTE/SHIFTER

SHIMANO XT SL-M8100 12V

FREINS/BRAKES

FORMULA CURA 2 203/180MM

ROUES/WHEELSET

E.THIRTEEN LG1 EN + 30MM 32T

MOYEURS SB DISC, BOOST, THRU AXLE

PNEUS/TIRES

MAXXIS ASSEGAI EXO TR 29X2,50

MAXXIS MINION DHR II 29X2,40

CINTRE/COCKPIT

BRUTE 780MM Ø31,8 RISE 25

POTENCE/COCKPIT

BRUTE ONE CNC Ø31,8 X 45MM

TIGE DE SELLE/SEATPOST

BRUTE DROPPER

130MM (S), 150MM (M), 170MM (L)

SELLE/SADDLE

BRUTE ONE

TAILLES/SIZES | POIDS/WEIGHT

S (38), M (42), L (46) | 15,4 KG

GÉOMÉTRIE

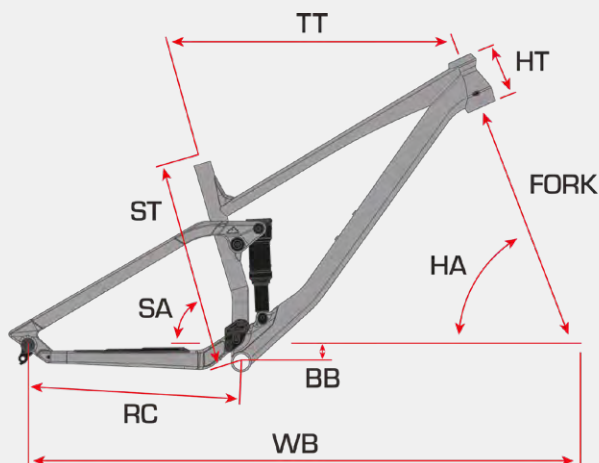

KERN	S	M	L
ST HAUTEUR	380	420	460
TT LONGUEUR	570	600	630
WB EMPATTEMENT	1184	1216	1248
HA ANGLE DE DIRECTON	65,6°	65,6°	65,6°
SA ANGLE TUBE DE SELLE	77°	77°	77°
RC LONGUEUR DES BASES	445	445	445
BB HAUTEUR DE BOITIER	-35	-35	-35
HT HAUTEUR DE DOUILLE	100	110	120
REACH	427	455	483
STACK	620,5	629,5	638,5

KERN FINEST

YGSUS2 - SML

DISPONIBILITÉ
OCTOBRE 25

3 832€
TTC REP INCLUDE



SPÉCIFICATIONS

CADRE/FRAME

NEW KERN ALLOY 6069
EDGE TUBING BOOST 140MM

FOURCHE/FORK

FOX 36 FLOAT FACTORY KASHIMA NOIR
150MM

AMORTISSEUR/SHOCK

FOX FLOAT X FACTORY KASHIMA 185/50

DERAILLEUR

SRAM EAGLE 90 T TYPE

PEDALIER/CRANKSET

SRAM EAGLE 90 165MM 32T

CASSETTE

SRAM XS 1275 10-52

MANETTE/SHIFTER

SRAM EAGLE 90 12V

FREINS/BRAKES

FORMULA CURA 2 203/180MM

ROUES/WHEELSET

DT SWISS M1900

PNEUS/TIRES

MAXXIS ASSEGAÏ EXO+/TR 29X2,50 AV
MAXXIS DISSECTOR EXO+/TR 29X2,40 AR

CINTRE/COCKPIT

BRUTE ONE ALLOY 780MMX31,8 RISE 25

POTENCE/COCKPIT

INTÉGRÉ ALU Ø31,8X45MM

TIGE DE SELLE/SEATPOST

BRUTE DROPPER

130MM (S), 150MM (M), 170MM (L)

SELLE/SADDLE

FIZIK TERRA RIDON X5

TAILLES/SIZES | POIDS/WEIGHT

S (38), M (42), L (46) | 15,5 Kg

GÉOMÉTRIE

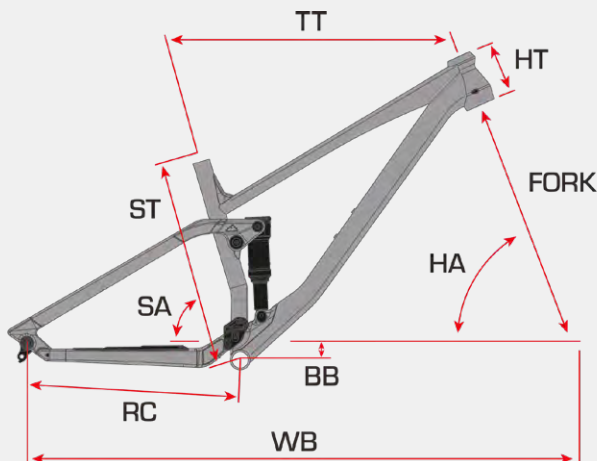

KERN	S	M	L
ST HAUTEUR	380	420	460
TT LONGUEUR	570	600	630
WB EMPATTEMENT	1184	1216	1248
HA ANGLE DE DIRECTON	65,6°	65,6°	65,6°
SA ANGLE TUBE DE SELLE	77°	77°	77°
RC LONGUEUR DES BASES	445	445	445
BB HAUTEUR DE BOITIER	-35	-35	-35
HT HAUTEUR DE DOUILLE	100	110	120
REACH	427	455	483
STACK	620,5	629,5	638,5

KERN FINEST

3 932€
TTC REP INCLUDE

YHSUS2 - SML

DISPONIBILITÉ
JANVIER 26



SPÉCIFICATIONS

CADRE/FRAME

NEW KERN ALLOY 6069
EDGE TUBING BOOST 140MM

FOURCHE/FORK

FOX 36 FLOAT FACTORY KASHIMA NOIR
150MM

AMORTISSEUR/SHOCK

FOX FLOAT X FACTORY KASHIMA 185/50

DERAILLEUR

SRAM EAGLE 90 T TYPE

PEDALIER/CRANKSET

SRAM EAGLE 90 165MM 32T

CASSETTE

SRAM XS 1275 10-52

MANETTE/SHIFTER

SRAM EAGLE 90 12V

FREINS/BRAKES

FORMULA CURA 4 203/180

ROUES/WHEELSET

DT SWISS M1900

PNEUS/TIRES

MAXXIS ASSEGAI EXO+/TR 29X2,50 AV
MAXXIS DISSECTOR EXO+/TR 29X2,40 AR

CINTRE/COCKPIT

BRUTE ONE ALLOY 780MMX31,8 RISE 25

POTENCE/COCKPIT

INTÉGRÉ ALU Ø31,8X45MM

TIGE DE SELLE/SEATPOST

BRUTE DROPPER
130MM (S), 150MM (M), 170MM (L)

SELLE/SADDLE

FIZIK TERRA RIDON X5

TAILLES/SIZES | POIDS/WEIGHT

S (38), M (42), L (46) | 15,5 Kg

GÉOMÉTRIE

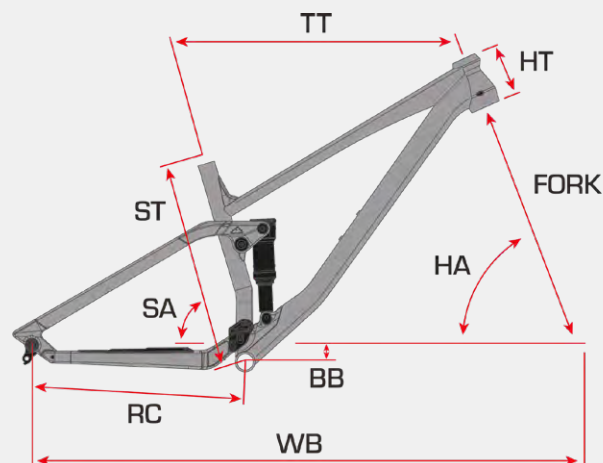

KERN	S	M	L
ST HAUTEUR	380	420	460
TT LONGUEUR	570	600	630
WB EMPATTEMENT	1184	1216	1248
HA ANGLE DE DIRECTON	65,6°	65,6°	65,6°
SA ANGLE TUBE DE SELLE	77°	77°	77°
RC LONGUEUR DES BASES	445	445	445
BB HAUTEUR DE BOITIER	-35	-35	-35
HT HAUTEUR DE DOUILLE	100	110	120
REACH	427	455	483
STACK	620,5	629,5	638,5

KERN S1

3 032€
TTC REP INCLUSE

YESUS1 - SML

DISPONIBILITÉ
DISPO



SPÉCIFICATIONS

CADRE/FRAME

KERN ALLOY 6069
EDGE TUBING BOOST 140MM

FOURCHE/FORK

MARZOCCHI BOMBER Z2 150MM
AMORTISSEUR/SHOCK

MARZOCCHI BOMBER AIR
185X50 TRUNNION

DERAILLEUR

SRAM GX EAGLE 12V LUNAR
PEDALIER/CRANKSET

SRAM GX EAGLE LUNAR
CL55 32T

CASSETTE

SRAM SX EAGLE 11-50

MANETTE/SHIFTER

SRAM GX EAGLE 12V LUNAR

FREINS/BRAKES

FORMULA CURA 2 203/180
ROUES/WHEELSET

E. THIRTEEN LG1 EN 30MM 32T
MOYEURS SB DISC, BOOST, THRU AXLE

PNEUS/TIRES

MAXXIS ASSEGAI EXO TR 29X2,50
MAXXIS AGGRESSOR EXO TR 29X2,30

CINTRE/COCKPIT

BRUTE 780MM Ø31,8 RISE 25
POTENCE/COCKPIT

BRUTE ONE CNC Ø31,8 X 40MM

TIGE DE SELLE/SEATPOST

BRUTE DROPPER
130MM (S), 150MM (M), 170MM (L)

SELLE/SADDLE

BRUTE ONE

TAILLES/SIZES | POIDS/WEIGHT

S (38), M (42), L (46) | 15,5 KG

GÉOMÉTRIE

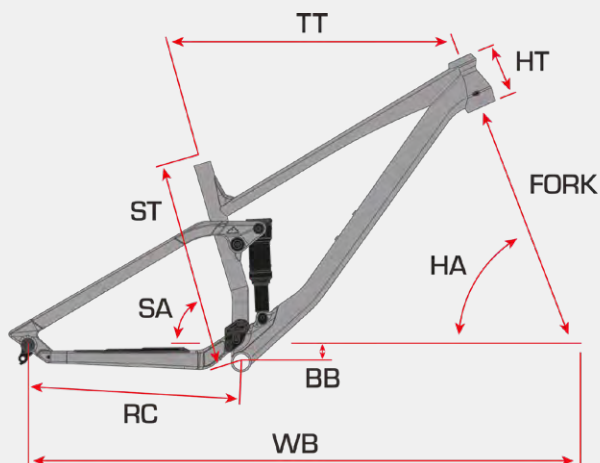

KERN	S	M	L
ST HAUTEUR	380	420	460
TT LONGUEUR	570	600	630
WB EMPATTEMENT	1184	1216	1248
HA ANGLE DE DIRECTON	65,6°	65,6°	65,6°
SA ANGLE TUBE DE SELLE	77°	77°	77°
RC LONGUEUR DES BASES	445	445	445
BB HAUTEUR DE BOITIER	-35	-35	-35
HT HAUTEUR DE DOUILLE	100	110	120
REACH	427	455	483
STACK	620,5	629,5	638,5

KERN S2

2 232€
TTC REP INCLUSE

YESUS0 - SML
DISPONIBILITÉ
DISPO



SPÉCIFICATIONS

CADRE/FRAME
KERN ALLOY 6069
EDGE TUBING BOOST 140MM
FOURCHE/FORK
ROCKSHOX 35 SILVER R 150MM
AMORTISSEUR/SHOCK
ROCKSHOX DELUXE SELECT
185X50 TRUNNION
DERAILLEUR
SHIMANO DEORE RD-M6100
SHADOW+ 12V
PEDALIER/CRANKSET
SHIMANO FC-MT511
CL55 32T
CASSETTE
SHIMANO DEORE CS-M6100
12V 10-51 MICROSPLINE

MANETTE/SHIFTER
SHIMANO DEORE SL-M6100 12V
FREINS/BRAKES
FORMULA CURA 2
203/180MM
ROUES/WHEELSET
MACH1 TRUCKY 30 30MM 32T
MOYEURS SB DISC, BOOST, THRU AXLE
PNEUS/TIRES
MAXXIS ASSEGAI EXO TR 29X2,50
MAXXIS AGGRESSOR EXO TR 29X2,30
CINTRE/COCKPIT
BRUTE 780MM Ø31,8 RISE 25
POTENCE/COCKPIT
AL6061 Ø31,8 X 40MM
TIGE DE SELLE/SEATPOST
BRUTE DROPPER
130MM (S), 150MM (M), 170MM (L)

SELLE/SADDLE
BRUTE ONE
TAILLES/SIZES | POIDS/WEIGHT
S (38), M (42), L (46) | 16,3 KG

GÉOMÉTRIE

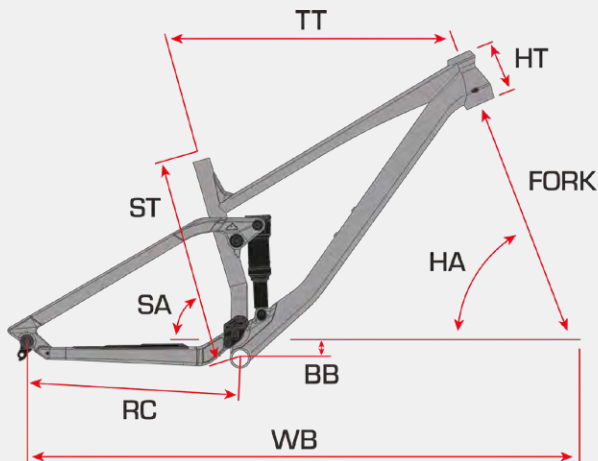

KERN	S	M	L
ST HAUTEUR	380	420	460
TT LONGUEUR	570	600	630
WB EMPATTEMENT	1184	1216	1248
HA ANGLE DE DIRECTON	65,6°	65,6°	65,6°
SA ANGLE TUBE DE SELLE	77°	77°	77°
RC LONGUEUR DES BASES	445	445	445
BB HAUTEUR DE BOITIER	-35	-35	-35
HT HAUTEUR DE DOUILLE	100	110	120
REACH	427	455	483
STACK	620,5	629,5	638,5



SHAMANN DC

Notre VTT tout-suspendu carbone SHAMANN dans la déclinaison DC utilise la même plateforme que le SHAMANN XC mais avec un tempérament plus posé. Pensé pour des sorties plus longues et montagneuses, nous avons adapté les réglages de suspensions pour qu'il soit plus tolérant. Bon pédaleur, il vous emmènera au sommet et vous permettra de maîtriser la descente grâce aux composants éprouvés.

SUSPENSION

Le point de pivot concentrique offre un comportement totalement libéré de la suspension arrière en fonctionnement comme au freinage. Le calibrage de la suspension sur un setting plus confortable que le XC nous permet d'obtenir un vélo plus posé en descente. La fourche en 130mm vous apporte la sécurité nécessaire pour affronter toutes les situations.

COMPORTEMENT

Grâce aux suspensions FOX, aux pneus agressifs et à la dropper nous offrons beaucoup de contrôle du vélo. Il se conduit très facilement en descente et adopte une philosophie All-Mountain sur la base du cadre performant issue du XC.

COMPOSANTS

Des composants choisis pour leur fiabilité tout en restant accessible. Une paire de roues BRUTE Carbone dynamique, une transmission SHIMANO XT fiable, un combo pneus MAXXIS Dissector / Rekon en EXO pour être serein, une tige de selle télescopique qui apporte l'aisance de mouvement nécessaire sur le vélo et des périphériques carbone pour le gain de poids.



SHAMANN DC S1 | YFSUS4



SHAMANN DC S2 | YFSUS3



« Un ADN XC profond et un petit côté AM qui reste saisissant »

« Particulièrement joueur et efficace »

SHAMANN DC S1

4 132€
TTC REP INCLUSE

YFSUS4 - S M L XL

DISPONIBILITÉ
DISPO



SPÉCIFICATIONS

CADRE/FRAME

SHAMANN DC CARBON 110MM

ROUTING INTÉGRÉ

FOURCHE/FORK

FOX FLOAT 34 FACTORY 130MM

AMORTISSEUR/SHOCK

FOX FLOAT DPS FACTORY 210X55

DÉRAILLEUR

SHIMANO DEORE XT RD-M8100 12V

PEDALIER/CRANKSET

SHIMANO DEORE XT

FC-M8120 CL55 32T

CASSETTE

SHIMANO DEORE XT

CS-M8100 10-51

MANETTE/SHIFTER

SHIMANO DEORE XT SL-M8100 12V

FREINS/BRAKES

FORMULA CURA 2 180/160

ROUES/WHEELSET

BRUTE AM29

CARBON BOOST 29" 29MM

PNEUS/TIRES

MAXXIS REKON EXO TR 29X2,40 WT

MAXXIS DISSECTOR EXO TR 29X2,40 WT

CINTRE/POTENCE/COCKPIT

BRUTE CARBONE 780MMX31,8 RISE 25

TIGE DE SELLE/SEATPOST

BRUTE DROPPER

130MM (S), 150MM (M), 170MM (L/XL)

SELLE/SADDLE

BRUTE ONE

TAILLES/SIZES | POIDS/WEIGHT

S (41), M (43), L (46), XL (51) | 12,6 KG

GÉOMÉTRIE

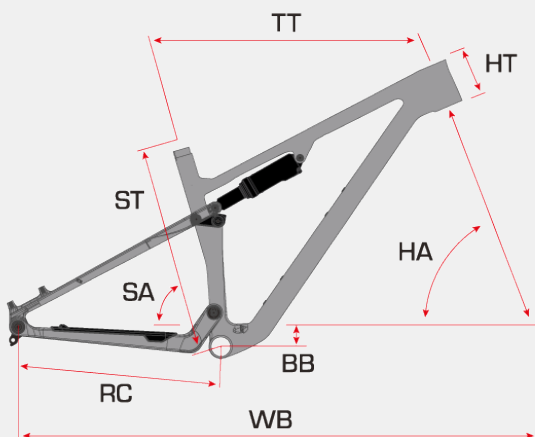

SHAMANN DC	S	M	L	XL
ST HAUTEUR	410	430	460	510
TT LONGUEUR	568	594	620	647
WB EMPATTEMENT	1141	1168	1195	1225
HA ANGLE DE DIRECTON	67°	67°	67°	67°
SA ANGLE TUBE DE SELLE	76,5°	76,5°	76,5°	76,5°
RC LONGUEUR DES BASES	435	435	435	435
BB HAUTEUR DE BOITIER	-42	-42	-42	-42
HT HAUTEUR DE DOUILLE	90	95	107	118
REACH	425	450	473	498
STACK	596	601	611	622

SHAMANN DC S2

3 232€
TTC REP INCLUSE

YFSUS3 - S M L XL

DISPONIBILITÉ
DISPO



SPÉCIFICATIONS

CADRE/FRAME

SHAMANN DC CARBON 110MM

ROUTING INTÉGRÉ

FOURCHE/FORK

FOX FLOAT 34 PERFORMANCE 130MM

AMORTISSEUR/SHOCK

FOX FLOAT DPS PERFORMANCE 210X55

DERAILLEUR

SRAM GX EAGLE 12V LUNAR

PEDALIER/CRANKSET

SRAM GX EAGLE LUNAR

CL55 32T

CASSETTE

SRAM SX EAGLE

11-50

MANETTE/SHIFTER

SRAM GX EAGLE 12V LUNAR

FREINS/BRAKES

FORMULA CURA 2 180/160

ROUES/WHEELSET

MOYEURS BRUTE ONE, 32T

BOOST THRU AXLE

E. THIRTEEN TRS+ 27MM 32T

PNEUS/TIRES

MAXXIS REKON EXO TR 29X2,40 WT

MAXXIS DISSECTOR EXO TR 29X2,40 WT

CINTRE/POTENCE/COCKPIT

BRUTE 780MMX31,8 RISE 25

TIGE DE SELLE/SEATPOST

BRUTE DROPPER

130MM (S), 150MM (M), 170MM (L/XL)

SELLE/SADDLE

BRUTE ONE

TAILLES/SIZES | POIDS/WEIGHT

S (41), M (43), L (46), XL (51) | 12,9 KG

GÉOMÉTRIE

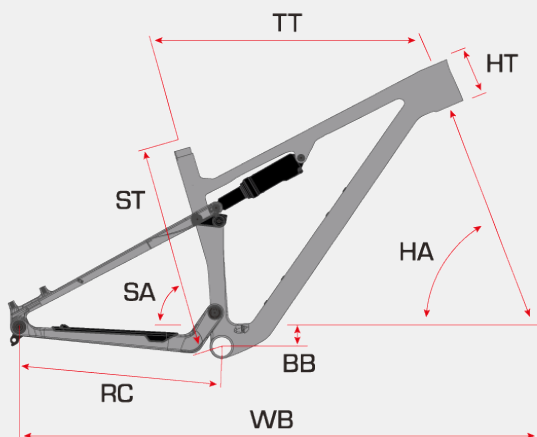

SHAMANN DC	S	M	L	XL
ST HAUTEUR	410	430	460	510
TT LONGUEUR	568	594	620	647
WB EMPATTEMENT	1141	1168	1195	1225
HA ANGLE DE DIRECTON	67°	67°	67°	67°
SA ANGLE TUBE DE SELLE	76,5°	76,5°	76,5°	76,5°
RC LONGUEUR DES BASES	435	435	435	435
BB HAUTEUR DE BOITIER	-42	-42	-42	-42
HT HAUTEUR DE DOUILLE	90	95	107	118
REACH	425	450	473	498
STACK	596	601	611	622



SHAMANN XC

Notre VTT tout-suspendu carbone SHAMANN XC brille aussi bien sur les parcours exigeants de Coupe du Monde XCO que lors des sorties dominicales entre amis. Vif et léger, son châssis offre un dynamisme redoutable dans les relances, tandis que sa géométrie moderne assure un pilotage précis et intuitif, même dans les sections les plus techniques. Facile à prendre en main, mais résolument compétitif, le SHAMANN XC s'adresse aux pilotes ambitieux comme aux passionnés de belles sensations.

GÉOMÉTRIE

Construite autour de la cinématique à point de pivot concentrique couplée à une fourche de 110mm ou 120mm de débattement. La rigidité du cadre très homogène entre la fourche, le triangle avant et le triangle arrière en fait un vélo très facile à prendre en mains.

COMPORTEMENT

Les suspensions ROCKSHOX 3 positions apportent 3 comportements distincts. Un vélo rigide sur route, un vélo très dynamique, efficace sur les chemins à la relance avec la plateforme intermédiaire et un vélo rassurant en descente avec du grip pour être dynamique dans les mouvements de terrain.

COMPOSANTS

Chaque élément a été soigneusement sélectionné pour optimiser les performances. Les roues BRUTE Carbone offrent une relance dynamique et précise, tandis que la transmission SRAM XX garantit un passage de vitesses fluide et réactif en toutes circonstances. Les périphériques en carbone assurent un gain de poids significatif. Sur le nouveau Finest MY26, le choix des composants a été validé avec les pilotes du team SUNN Factory Racing, pour répondre aux exigences du plus haut niveau.



SHAMANN XC FINEST | YFSUS7



SHAMANN FINEST LTD | YHSUS7



SHAMANN XC S1 | YFSUS6



SHAMANN XC S2 | YFSUS5



VELO VERT

« On est devant un vélo « race ready », paré pour prendre le départ d'une course de Cross-Country »
« Sunn a manifestement réussi son coup ! »

Vélo Tout Terrain

« On retrouve enfin dans ce vélo une certaine magie, il est fait pour vous pousser à vous surpasser et performer »

SHAMANN XC FINEST

5 632€
TTC REP INCLUSE

YFSUS7 - SMLXL

DISPONIBILITÉ
DISPO



SPÉCIFICATIONS

CADRE/FRAME

SHAMANN XC CARBON 100MM

ROUTING INTÉGRÉ

FOURCHE/FORK

ROCKSHOX SID SL ULTIMATE 3P 110MM

ROCKSHOX TWISTLOCK 3P

AMORTISSEUR/SHOCK

ROCKSHOX SID DELUXE ULTIMATE 3P

210X50

DERAILLEUR

SRAM XX SL 12V

PEDALIER/CRANKSET

SRAM XX SL 34T

CASSETTE

SRAM XX SL 10-52

FREINS/BRAKES

FORMULA CURA 2 160/160

ROUES/WHEELSET

BRUTE XC27 CARBON BOOST

29" 27MM

PNEUS/TIRES

MAXXIS REKON RACE EXO TR

29X2,35

CINTRE/POTENCE/COCKPIT

FSA KFX INTEGRE 780X65MM

TIGE DE SELLE/SEATPOST

FSA KFX 31,6X400MM

SELLE/SADDLE

SELLE ITALIA SLR BOOST

TAILLES/SIZES | POIDS/WEIGHT

S (41), M (43), L (46), XL (51) | 10,2 KG

GÉOMÉTRIE

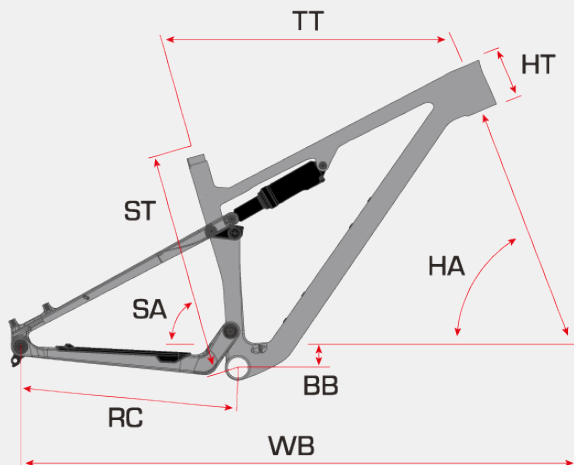

SHAMANN XC	S	M	L	XL
ST HAUTEUR	410	430	460	510
TT LONGUEUR	568	594	620	647
WB EMPATTEMENT	1134	1160	1187	1212
HA ANGLE DE DIRECTON	68°	68°	68°	68°
SA ANGLE TUBE DE SELLE	77,5°	77,5°	77,5°	77,5°
RC LONGUEUR DES BASES	435	435	435	435
BB HAUTEUR DE BOITIER	-49	-49	-49	-49
HT HAUTEUR DE DOUILLE	90	95	107	118
STANDOVER	800	800	800	800
REACH	435	460	483	508
STACK	589	593	603	614

SHAMANN FINEST LTD

7 032€
TTC REP INCLUSE

YHSUS7 - S M L XL

DISPONIBILITÉ
NOVEMBRE 25



SPÉCIFICATIONS

CADRE/FRAME

SHAMANN XC CARBON 100MM

FOURCHE/FORK

ROCKSHOX SID ULTIMATE 3P 120MM

ROCKSHOX TWISTLOCK ULTIMATE 3P

AMORTISSEUR/SHOCK

ROCKSHOX SID DELUXE ULTIMATE 3P 210X50

DERAILLEUR

SRAM XX SL AXS T TYPE 12V

PEDALIER/CRANKSET

SRAM XX SL 34T

CASSETTE

SRAM XX SL 10-52

MANETTE/SHIFTER

SRAM AXS POD

FREINS/BRAKES

MAGURA MT8 PRO 180/160

ROUES/WHEELSET

BRUTE XC29

CARBON BOOST 29" 29MM

PNEUS/TIRES

**SCHWALBE RACING RALPH EVO SUPER RACE
29X2,35**

CINTRE/COCKPIT

FSA SB-MK-1280

760/60MM (S/M), 760/80MM (M/L)

TIGE DE SELLE/SEATPOST

BRUTE DROPPER XC 100MM

SELLE/SADDLE

FIZIK VENTO ARGO X3 265X150MM

TAILLES/SIZES I POIDS/WEIGHT

S (41), M (43), L (46), XL (51) | 10,7 KG

GÉOMÉTRIE

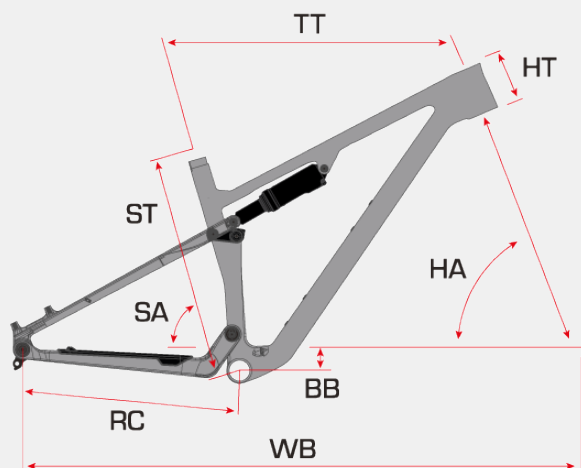

SHAMANN XC	S	M	L	XL
ST HAUTEUR	410	430	460	510
TT LONGUEUR	568	594	620	647
WB EMPATTEMENT	1134	1160	1187	1212
HA ANGLE DE DIRECTON	68°	68°	68°	68°
SA ANGLE TUBE DE SELLE	77,5°	77,5°	77,5°	77,5°
RC LONGUEUR DES BASES	435	435	435	435
BB HAUTEUR DE BOITIER	-49	-49	-49	-49
HT HAUTEUR DE DOUILLE	90	95	107	118
STANDOVER	800	800	800	800
REACH	435	460	483	508
STACK	589	593	603	614

SHAMANN XC S1

3 732€
TTC REP INCLUDE

YFSUS6 - S M L XL

DISPONIBILITÉ
DISPO



SPÉCIFICATIONS

CADRE/FRAME

SHAMANN XC CARBON 100MM
ROUTING INTÉGRÉ

FOURCHE/FORK

ROCKSHOX SID SL SELECT 3P 110MM
ROCKSHOX TWISTLOCK 3P

AMORTISSEUR/SHOCK

ROCKSHOX SID LUXE SELECT+ 3P 210X50

DERAILLEUR

SRAM GX EAGLE 12V LUNAR

PEDALIER/CRANKSET

SRAM GX EAGLE LUNAR 32T

CASSETTE

SRAM GX EAGLE 10-52

MANETTE/SHIFTER

SRAM GX EAGLE 12V LUNAR

FREINS/BRAKES

FORMULA CURA 2 160/160

ROUES/WHEELSET

BRUTE XC27 CARBON BOOST 29" 27MM

PNEUS/TIRES

MAXXIS REKON RACE EXO TR 29X2,35

CINTRE/COCKPIT

BRUTE CARBON 740X31,8MM

FLATTOP

POTENCE/COCKPIT

ALUMINIUM 70X31,8MM

TIGE DE SELLE/SEATPOST

ALUMINIUM 400X31,6MM

SELLE/SADDLE

BRUTE ONE

TAILLES/SIZES | POIDS/WEIGHT

S (41), M (43), L (46), XL (51) | 11,1 KG

GÉOMÉTRIE

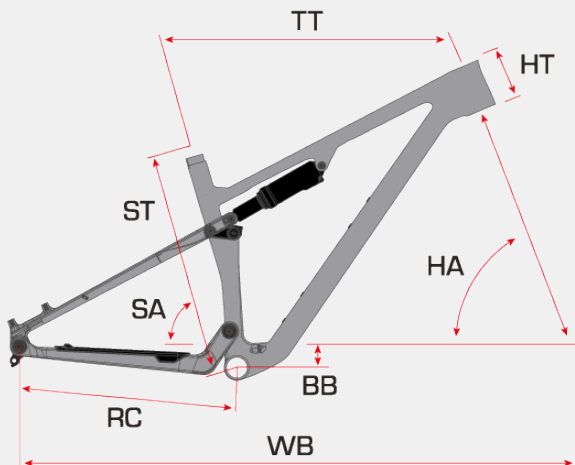

SHAMANN XC	S	M	L	XL
ST HAUTEUR	410	430	460	510
TT LONGUEUR	568	594	620	647
WB EMPATTEMENT	1134	1160	1187	1212
HA ANGLE DE DIRECTON	68°	68°	68°	68°
SA ANGLE TUBE DE SELLE	77,5°	77,5°	77,5°	77,5°
RC LONGUEUR DES BASES	435	435	435	435
BB HAUTEUR DE BOITIER	-49	-49	-49	-49
HT HAUTEUR DE DOUILLE	90	95	107	118
STANDOVER	800	800	800	800
REACH	435	460	483	508
STACK	589	593	603	614

SHAMANN XC S2

2 832€
TTC REP INCLUDE

YFSUS5 - S M L XL

DISPONIBILITÉ

DISPO



SPÉCIFICATIONS

CADRE/FRAME

SHAMANN XC CARBON 100MM

ROUTING INTÉGRÉ

FOURCHE/FORK

ROCKSHOX SID SL 3P 110MM

ROCKSHOX TWISTLOCK 3P

AMORTISSEUR/SHOCK

ROCKSHOX SID LUXE SELECT+ 3P 210X50

DERAILLEUR

SHIMANO DEORE SLX RD-M7100 12V

PEDALIER/CRANKSET

SHIMANO DEORE SLX FC-M7120

CL55 32T

CASSETTE

SHIMANO DEORE SLX CS-M7100 10/51

MANETTE/SHIFTER

SHIMANO DEORE SLX SL-M7100 12V

FREINS/BRAKES

FORMULA CURA 2 160/160

ROUES/WHEELSET

MOYEUX BRUTE ONE, 28T

BOOST, THRU AXLE

E. THIRTEEN XCX+ 27MM 28T

PNEUS/TIRES

MAXXIS REKON RACE EXO TR 29X2,35

CINTRE/COCKPIT

ALUMINIUM 740X31,8MM

POTENCE/COCKPIT

ALUMINIUM 70X31,8MM

TIGE DE SELLE/SEATPOST

ALUMINIUM 400X31,6MM

SELLE/SADDLE

BRUTE ONE

TAILLES/SIZES | POIDS/WEIGHT

S (41), M (43), L (46), XL (51) | 12,3 KG

GÉOMÉTRIE

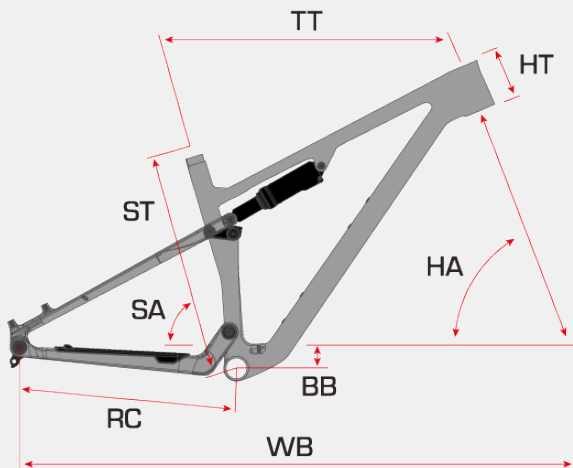

SHAMANN XC	S	M	L	XL
ST HAUTEUR	410	430	460	510
TT LONGUEUR	568	594	620	647
WB EMPATTEMENT	1134	1160	1187	1212
HA ANGLE DE DIRECTON	68°	68°	68°	68°
SA ANGLE TUBE DE SELLE	77,5°	77,5°	77,5°	77,5°
RC LONGUEUR DES BASES	435	435	435	435
BB HAUTEUR DE BOITIER	-49	-49	-49	-49
HT HAUTEUR DE DOUILLE	90	95	107	118
STANDOVER	800	800	800	800
REACH	435	460	483	508
STACK	589	593	603	614



VTT semi-rigide carbone éprouvé en compétition XCO UCI & XCE au plus haut niveau mondial. Il est à la fois dynamique, efficace, il est l'arme parfaite pour les circuits. Avec sa transmission de puissance optimisée, le moindre watt déployé sera instantanément transmis au sol. Que vous soyez sportif ou bien un athlète de coupe du monde, le Prim est le VTT crosscountry étudié pour vous offrir les meilleures performances aussi bien sur les sentiers que sur les circuits.

ÉQUIPEMENTS

Les équipements de chaque PRIM ont été étudiés et choisis afin de vous proposer le vélo le plus performant possible selon votre budget. Ils sont équipés de suspensions RockShox et des transmissions Shimano ou Sram 12 vitesses dont la fiabilité et la performance ne sont plus à démontrer.

whY CONCEPT

Le design du cadre en Y au niveau du boîtier de pédalier permet d'optimiser le transfert de puissance vers la roue arrière afin de maximiser le rendement.

CADRE & GÉOMÉTRIE

Construction monocoque en fibre de carbone HM TORAY. Le reach long positionne le pilote sur l'avant du vélo pour favoriser la recherche de performance sur tout type de terrain.



PRIM FACTORY I YESUMG



PRIM S2 I YESUME



VELO VERT

« La marque Française se démarque... »

« Plein d'audace ! »

« Un vrai vélo de compétition »

PRIM FACTORY

3 532€
TTC REP INCLUSE

YESUMG - SML

DISPONIBILITÉ
DISPO



SPÉCIFICATIONS

CADRE/FRAME

PRIM 29 CARBON BOOST

FOURCHE/FORK

ROCKSHOX SID SL ULTIMATE 2P 100MM

DERAILLEUR

SRAM X01 EAGLE

PEDALIER/CRANKSET

SRAM X1 CARBON 32T

CASSETTE

SRAM GX EAGLE 10-52

MANETTE/SHIFTER

SRAM GX EAGLE 12V LUNAR

FREINS/BRAKES

FORMULA CURA 2 180/160

ROUES/WHEELSET

BRUTE XC27 CARBON BOOST 29" 27MM

PNEUS/TIRES

MAXXIS REKON RACE EXO TR 29X2,35

CINTRE/COCKPIT

BRUTE CARBON 740X31,8MM

POTENCE/COCKPIT

ALUMINIUM 70X31,8MM

TIGE DE SELLE/SEATPOST

CARBON 400X27,2MM

SELLE/SADDLE

SELLE ITALIA SLR BOOST

POIGNÉES/HANDLES

ESI GRIP RACER'S EDGE

TAILLES/SIZES | POIDS/WEIGHT

S (40), M (45), L (50) | 9,6 KG

GÉOMÉTRIE

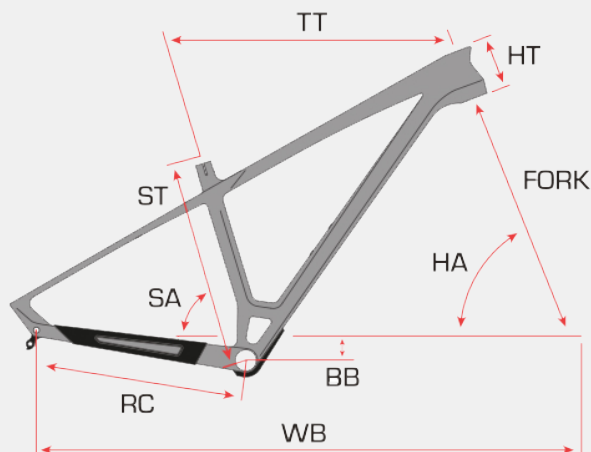

PRIM	S	M	L
ST HAUTEUR	400	450	500
TT LONGUEUR	570	600	630
WB EMPATTEMENT	1094	1125	1157
HA ANGLE DE DIRECTON	69°	69°	69°
SA ANGLE TUBE DE SELLE	73°	73°	73°
RC LONGUEUR DES BASES	420	420	420
BB HAUTEUR DE BOITIER	-60	-60	-60
HT HAUTEUR DE DOUILLE	100	110	120
STANDOVER	800	800	800
REACH	417	445	472
STACK	612	622	632
FORK	510	510	510

PRIM S2

1 312€
TTC REP INCLUSE

YESUME - SML

DISPONIBILITÉ

DISPO



SPÉCIFICATIONS

CADRE/FRAME

PRIM 29 CARBON BOOST, PF92, 12X148MM

FOURCHE/FORK

ROCKSHOX RECON GOLD RL

ONELOC, 100MM

DERAILLEUR

SHIMANO DEORE RD-M6100

SHADOW +, 12V

PEDALIER/CRANKSET

SHIMANO FC-MT511-1 12V 32T

CASSETTE

12V 11-50

MANETTE/SHIFTER

SHIMANO DEORE SL-M6100 12V

FREINS/BRAKES

FORMULA CURA 2 180/160

ROUES/WHEELSET

MACH 1 CROSS R23, TR, 23MM

MOYEUX

SUNN, 15X110MM, 6 TROUS

SUNN, 15X148MM, 6 TROUS

PNEUS/TIRES

MAXXIS REKON RACE 29X2,25

CINTRE/COCKPIT

AL 6061 / DIA : 31,8MM

POTENCE/COCKPIT

LG : 720MM / RISE : 0MM

31,8, 70MM

TIGE DE SELLE/SEATPOST

AL 6061 27,2X400MM

SELLE/SADDLE

BRUTE ONE

POIGNÉES/HANDLES

SUNN

TAILLES/SIZES | POIDS/WEIGHT

S (40), M (45), L (50) | 11,8 KG

GÉOMÉTRIE

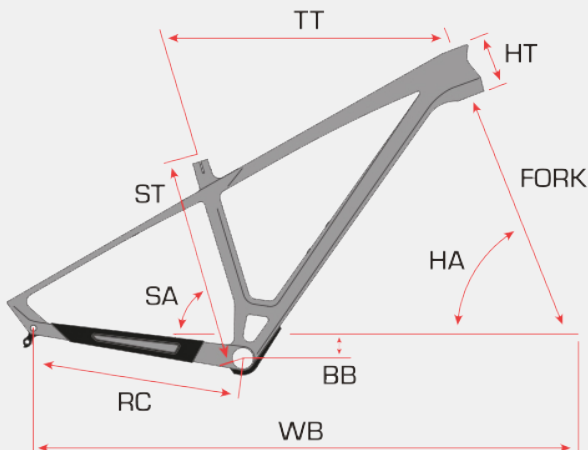

PRIM	S	M	L
ST HAUTEUR	400	450	500
TT LONGUEUR	570	600	630
WB EMPATTEMENT	1094	1125	1157
HA ANGLE DE DIRECTON	69°	69°	69°
SA ANGLE TUBE DE SELLE	73°	73°	73°
RC LONGUEUR DES BASES	420	420	420
BB HAUTEUR DE BOITIER	-60	-60	-60
HT HAUTEUR DE DOUILLE	100	110	120
STANDOVER	800	800	800
REACH	417	445	472
STACK	612	622	632
FORK	510	510	510

EXACT

Le VTT accessible à tous les pilotes, que vous exploriez les singletracks pour la première fois ou bien que vous voliez de virage en virage comme un pro ! L'Exact est un VTT semi-rigide aluminium, joueur et réactif, bénéficiant de toute l'expertise de la marque. Profitez de la réactivité de l'Exact pour vous dépasser et rouler sans compter !

EDGE DESIGN TUBING

Son design particulier lui confère un comportement optimal : réduction des effets de torsion qui le rendent précis. Optimisation de la souplesse verticale pour plus de confort et une meilleure adhérence. Maximisation du transfert de la force de pédalage afin de conserver le maximum d'énergie.

ÉQUIPEMENTS

Les équipements de chaque EXACT ont été étudiés et choisis afin de vous proposer le meilleur vélo possible adapté à tous les budgets : des suspensions RockShox, rigides et performantes ou encore des transmissions Shimano dont la fiabilité n'est plus à démontrer.

HYPER SLOPING

La géométrie sloping et son angle de direction ouvert, rendent l'Exact maniable, réactif et joueur. Il est compatible avec des fourches en 100 et 120mm de débattement.



EXACT FINEST | YGSUMC



EXACT S1 | YGSUM7



EXACT S2 | YGSUM6



EXACT S3 | YGSUM5

EXACT FINEST

1 212€
TTC REP INCLUSE

YGSUMC-SML

DISPONIBILITÉ

DISPO



SPÉCIFICATIONS

CADRE/FRAME

EXACT 29", POSTMOUNT, 12X142

FOURCHE/FORK

ROCKSHOX JUDY SILVER TK

POPLOCK, 100MM

DERAILLEURS

SHIMANO DEORE RD-M6100

SHADOW +, 12V

PEDALIER/CRANKSET

SHIMANO FC-MT511-1 32T

CASSETTE

SHIMANO DEORE CS-M6100

12V 11-51

MANETTES/SHIFTERS

SHIMANO DEORE SL-M6100 12V

FREINS/BRAKES

SRAM LEVEL 160/160

ROUES/WHEELSET

MACH 1 CROSS R27, 27MM

MOYEUX SHIMANO HB-TC500-15-B,

9X100MM, CENTERLOCK

SHIMANO FH-TC500-MS-B, 12X142MM,

CENTERLOCK

PNEUS/TIRES

MAXXIS REKON RACE 29X2,25

CINTRE/COCKPIT

AL 6061 / DIA : 31,8MM

POTENCE/COCKPIT

LG : 760MM / RISE : 15MM

ALLOY 31,8, 75MM

TIGE DE SELLE/SEATPOST

AL 6061 27,2X350MM

SELLE/SADDLE

SUNN BY DDK

TAILLES/SIZES | POIDS/WEIGHT

S (40), M (45), L (50) | 13 KG

GÉOMÉTRIE

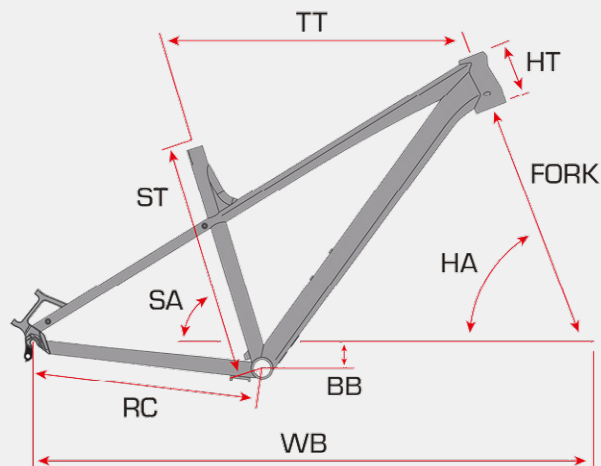

EXACT	S	M	L
ST HAUTEUR	400	450	550
TT LONGUEUR	570	595	620
WB EMPATTEMENT	1078	1125	1151
HA ANGLE DE DIRECTON	69°	69°	69°
SA ANGLE TUBE DE SELLE	73°	73°	73°
RC LONGUEUR DES BASES	450	450	450
BB HAUTEUR DE BOITIER	-50	-50	-50
HT HAUTEUR DE DOUILLE	105	110	120
STANDOVER	783	815	848
REACH	385	413	440
STACK	608	613	622
FORK	510	510	510

EXACT S1

YGSUM7 - SML

DISPONIBILITÉ

DISPO

912€

TTC REP INCLUSE



SPÉCIFICATIONS

CADRE/FRAME

EXACT 29", POSTMOUNT, 9X135

FOURCHE/FORK

ROCKSHOX JUDY SILVER TK, 100MM

DERAILLEURS

SHIMANO DEORE RD-M6100

SHADOW +, 12V

PEDALIER/CRANKSET

SHIMANO FC-MT511-1 32T

CASSETTE

SHIMANO DEORE CS-M6100

12V 11-51

MANETTES/SHIFTERS

SHIMANO DEORE SL-M6100 12V

FREINS/BRAKES

SHIMANO MT200 160/160

ROUES/WHEELSET

MACH 1 ER20 DISC, 19MM

MOYEUX SHIMANO HB-QC300, 9X100MM,

CENTERLOCK

SHIMANO FH-QC500-MS, 9X135MM,

CENTERLOCK

PNEUS/TIRES

MAXXIS IKON 29X2,20

CINTRE/COCKPIT

AL 6061 / DIA : 31,8MM

POTENCE/COCKPIT

LG : 720MM / RISE : 12MM

31,8 75MM

TIGE DE SELLE/SEATPOST

AL 6061 27,2X350MM

SELLE/SADDLE

SUNN BY DDK

TAILLES/SIZES | POIDS/WEIGHT

S (40), M (45), L (50) | 14 KG

GÉOMÉTRIE

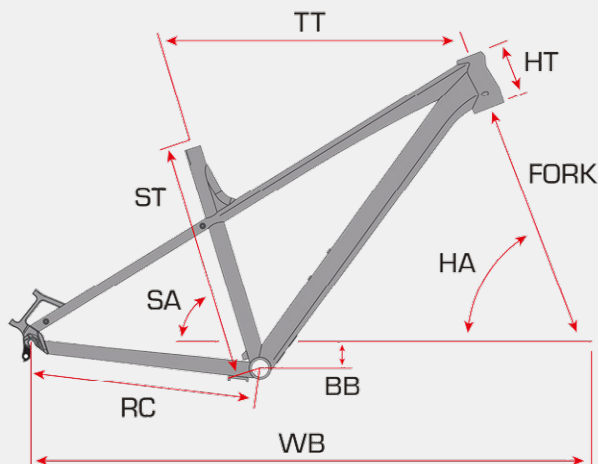

EXACT	S	M	L
ST HAUTEUR	400	450	550
TT LONGUEUR	570	595	620
WB EMPATTEMENT	1078	1125	1151
HA ANGLE DE DIRECTON	69°	69°	69°
SA ANGLE TUBE DE SELLE	73°	73°	73°
RC LONGUEUR DES BASES	450	450	450
BB HAUTEUR DE BOITIER	-50	-50	-50
HT HAUTEUR DE DOUILLE	105	110	120
STANDOVER	783	815	848
REACH	385	413	440
STACK	608	613	622
FORK	510	510	510

EXACT S2

YGSUM6 - SML

DISPONIBILITÉ
DISPO

812€

TTC REP INCLUSE



SPÉCIFICATIONS

CADRE/FRAME

EXACT 29", POSTMOUNT, 9X135

FOURCHE/FORK

ROCKSHOX JUDY SILVER TK, 100MM

DERAILLEURS

SHIMANO CUES RD-U6020 10V

PEDALIER/CRANKSET

SHIMANO CUES FC-U4000-1 32T

CASSETTE

SHIMANO CS-LG300-10

11-48

MANETTES/SHIFTERS

SHIMANO CUES SL-U6000 10V

FREINS/BRAKES

SHIMANO MT200 160/160

ROUES/WHEELSET

MACH 1 ER20 DISC, 19MM

MOYEUX SHIMANO HB-QC300, 9X100MM,

CENTERLOCK

SHIMANO TY505, 9X135MM, CENTERLOCK

PNEUS/TIRES

MAXXIS IKON 29X2,20

CINTRE/COCKPIT

AL 6061 / DIA : 31,8MM

POTENCE/COCKPIT

LG : 720MM / RISE : 12MM

31,8 75MM

TIGE DE SELLE/SEATPOST

AL 6061 27,2X350MM

SELLE/SADDLE

SUNN BY DDK

TAILLES/SIZES | POIDS/WEIGHT

S (40), M (45), L (50) | 14,6 KG

GÉOMÉTRIE

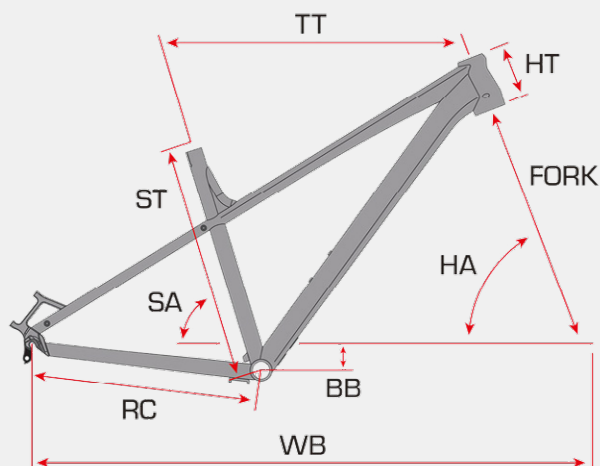

EXACT	S	M	L
ST HAUTEUR	400	450	550
TT LONGUEUR	570	595	620
WB EMPATTEMENT	1078	1125	1151
HA ANGLE DE DIRECTON	69°	69°	69°
SA ANGLE TUBE DE SELLE	73°	73°	73°
RC LONGUEUR DES BASES	450	450	450
BB HAUTEUR DE BOITIER	-50	-50	-50
HT HAUTEUR DE DOUILLE	105	110	120
STANDOVER	783	815	848
REACH	385	413	440
STACK	608	613	622
FORK	510	510	510

EXACT S3

YGSUM5 - SML

DISPONIBILITÉ
DISPO



656€
TTC REP INCLUDE



SPÉCIFICATIONS

CADRE/FRAME

EXACT 29", POSTMOUNT, 9X135

FOURCHE/FORK

SR SUNTOUR XCM 32 DS, 100MM

DERAILLEURS

SHIMANO CUES RD-U4000, SHADOW, 9V

PEDALIER/CRANKSET

SHIMANO CUES FC-U4000-1 32T

CASSETTE

SHIMANO CS-LG300-9 11-46

MANETTES/SHIFTERS

SHIMANO CUES SL-U4000 9V

FREINS/BRAKES

SHIMANO MT200 160/160

ROUES/WHEELSET

MACH 1 ER20 DISC, 19MM

MOYEUX SHIMANO HB-QC300, 9X100MM, CENTERLOCK

SHIMANO TY505, 9X135MM, CENTERLOCK

PNEUS/TIRES

MAXXIS IKON 29X2,20

CINTRE/COCKPIT

AL 6061 / DIA : 31,8MM

POTENCE/COCKPIT

LG : 720MM / RISE : 12MM

31,8 75MM

TIGE DE SELLE/SEATPOST

AL 6061 27,2X350MM

SELLE/SADDLE

SUNN BY DDK

TAILLES/SIZES | POIDS/WEIGHT

S (40), M (45), L (50) | 15 KG

GÉOMÉTRIE

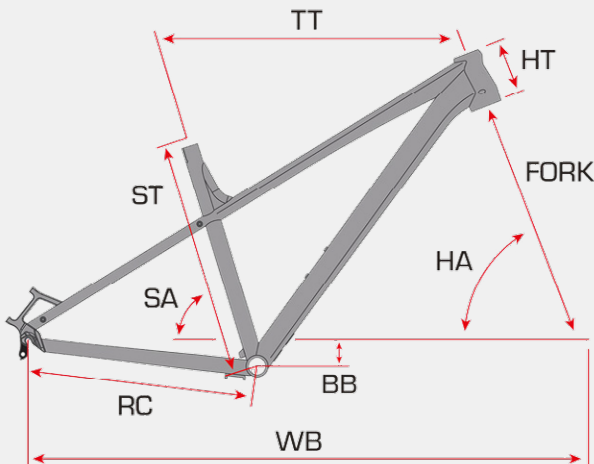

EXACT	S	M	L
ST HAUTEUR	400	450	550
TT LONGUEUR	570	595	620
WB EMPATTEMENT	1078	1125	1151
HA ANGLE DE DIRECTON	69°	69°	69°
SA ANGLE TUBE DE SELLE	73°	73°	73°
RC LONGUEUR DES BASES	450	450	450
BB HAUTEUR DE BOITIER	-50	-50	-50
HT HAUTEUR DE DOUILLE	105	110	120
STANDOVER	783	815	848
REACH	385	413	440
STACK	608	613	622
FORK	510	510	510



TOX KIDS

Premier coup de pédale ou passion déjà ancrée, nos kids aussi méritent leurs vélos de champions en herbe ! Evolutifs, les TOX kids sont adaptés aux enfants de 5 à 14 ans. Les choses sérieuses peuvent commencer !

GÉOMÉTRIE

Conçue pour progresser et découvrir la pratique du vélo en s'amusant. Elle offre confort et sécurité, ainsi qu'un comportement ludique qui donnera les premières sensations fortes aux graines de riders !

COMPOSANTS

Il n'a rien d'un jouet : équipé de freins à disque avec leviers adaptés aux petites mains, il garantit un contrôle optimal en toute sécurité. Sa vraie fourche suspendue permet d'attaquer les chemins comme sur le vélo des grands, et les pneus Schwalbe assurent une accroche fiable sur tous les terrains, du sérieux, même pour les plus petits. Une nouvelle selle VTT, pensée pour le confort et l'allure, complète l'ensemble. Et pour le style, les nouveaux TOX Kids adoptent les mêmes couleurs que certains de nos modèles Elite !

LÉGER

Cadre en aluminium avec tubes formés et adaptés pour la résistance et le poids des kids.



TOX 26 | YGSUK6



TOX 24 | YGSUU1



TOX 20 | YGSUU0

TOX 26

YGSUK6 - TU

DISPONIBILITÉ
SEPTEMBRE 25

556€

TTC REP INCLUDE



SPÉCIFICATIONS

CADRE/FRAME

TOX 26" AL 6061 DISC

FOURCHE/FORK

ZOOM 860S HLO 100MM

DERAILLEUR

SHIMANO CUES DU3020 SGS/SHADOW 9V

PEDALIER/CRANKSET

PROWHEEL 30D 152MM + BASHGUARD

CASSETTE

SHIMANO CS-LG300 9V 11-36

MANETTE/SHIFTER

SHIMANO CUES SL-U4000 9V

FREINS/BRAKES

SHIMANO MT200 160/160

ROUES/WHEELSET

MACH1 ER20 19C 32T

6 TROUS DISC, 9X100 / 9X135

PNEUS/TIRES

SCHWALBE SMART SAM 26X2,10

CINTRE/COCKPIT

AL6061 / DIA : 31,8MM

POTENCE/COCKPIT

LG : 680MM / RISE : 12MM

ALLOY 31,8 45MM

TIGE DE SÈLLE/SEATPOST

ALLOY 27,2X350MM

SELLE/SADDLE

SUNN BY DDK

TAILLES/SIZES

TU EVO, 1M30 À 1M60 / 9 À 14 ANS | 12,8 Kg

GÉOMÉTRIE

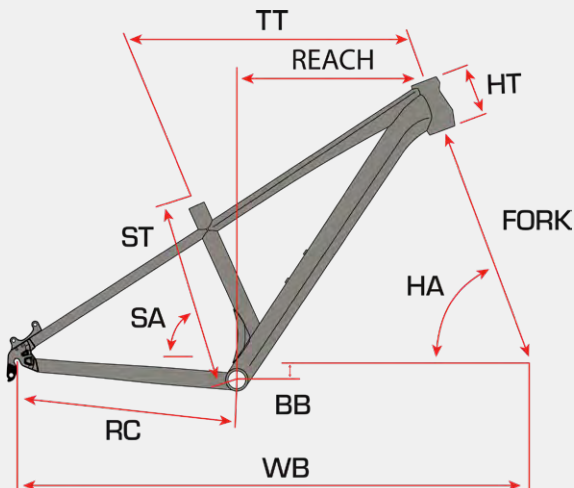

TOX 26	26"
ST HAUTEUR	340
TT LONGUEUR	540
WB EMPATTEMENT	1016
HA ANGLE DE DIRECTON	69,5°
SA ANGLE TUBE DE SELLE	65,5°
RC LONGUEUR DES BASES	420
BB HAUTEUR DE BOITIER	-35
HT HAUTEUR DE DOUILLE	100
REACH	356
STACK	567
FORK	480

TOX 24

YGSUU1 - TU

DISPONIBILITÉ
SEPTEMBRE 25

486€

TTC REP INCLUDE



SPÉCIFICATIONS

CADRE/FRAME

TOX 24" AL 6061 DISC

FOURCHE/FORK

ZOOM 565D HLO 60MM

DERAILLEUR

SHIMANO ACERA M3020 8V

PÉDALIER/CRANKSET

PROWHEEL 30D 140MM + BASHGUARD

CASSETTE

SHIMANO CS-HG31 8V 11-34

MANETTE/SHIFTER

SHIMANO SL-M315 8V

FREINS/BRAKES

SHIMANO MT200 160/160

ROUES/WHEELSET

MACH1 ER20 19C 32T

6 TROUS DISC, 9X100 / 9X135

PNEUS/TIRES

SCHWALBE SMART SAM 24X2,10

CINTRE/COCKPIT

AL6061 / DIA : 31,8MM

POTENCE/COCKPIT

LG : 600MM / RISE : 20MM

ALLOY 31,8 45MM

TIGE DE SÈLLE/SEATPOST

ALLOY 27,2X300MM

SELLE/SADDLE

SUNN BY DDK

TAILLES/SIZES

TU EVO, 1M20 À 1M40 / 7 À 11 ANS | 12,1 Kg

GÉOMÉTRIE

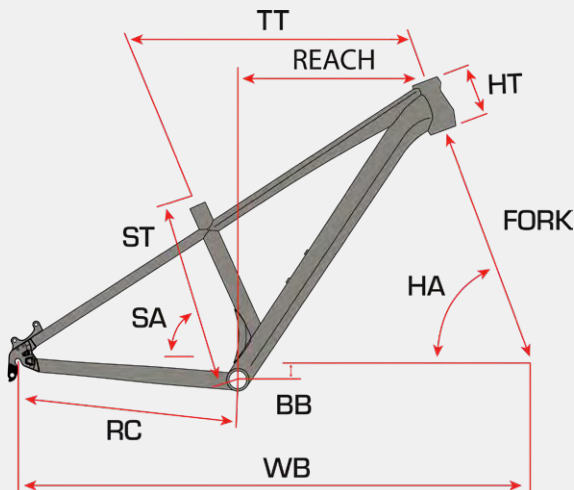

TOX 24	24"
ST HAUTEUR	300
TT LONGUEUR	480
WB EMPATTEMENT	917
HA ANGLE DE DIRECTON	70°
SA ANGLE TUBE DE SELLE	64°
RC LONGUEUR DES BASES	390
BB HAUTEUR DE BOITIER	-35
HT HAUTEUR DE DOUILLE	90
REACH	318
STACK	494
FORK	410

TOX 20

YGSUU0 - TU

DISPONIBILITÉ
SEPTEMBRE 25

436€

TTC REP INCLUDE



SPÉCIFICATIONS

CADRE/FRAME

TOX 20" AL 6061 DISC

FOURCHE/FORK

ZOOM 565D HLO 40MM

DERAILLEUR

SHIMANO TOURNEY TY300 SGS 7V

PEDALIER/CRANKSET

PROWHEEL 30D 140MM + BASHGUARD

CASSETTE

SHIMANO CS-HG200 7V 12-32

MANETTE/SHIFTER

SHIMANO SL-M315 7V

FREINS/BRAKES

SHIMANO MT200 SHORT REACH 160/160

ROUES/WHEELSET

MACH1 ER20 19C 32T

6 TROUS DISC, 9X100 / 9X135

PNEUS/TIRES

SCHWALBE SMART SAM 20X1,85

CINTRE/COCKPIT

AL6061 / DIA : 31,8MM

POTENCE/COCKPIT

LG : 600MM / RISE : 20MM

ALLOY 31,8 45MM

TIGE DE SÈLLE/SEATPOST

ALLOY 27,2X250MM

SELLE/SADDLE

SUNN BY DDK

TAILLES/SIZES | POIDS/WEIGHT

TU EVO, 1M05 À 1M25 / 5 À 8 ANS | 10,7 Kg

GÉOMÉTRIE

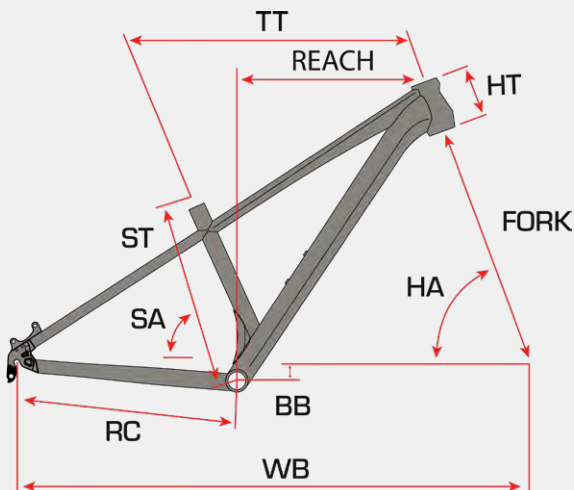

TOX 20	20"
ST HAUTEUR	250
TT LONGUEUR	417
WB EMPATTEMENT	796
HA ANGLE DE DIRECTON	70,5°
SA ANGLE TUBE DE SELLE	62,5°
RC LONGUEUR DES BASES	335
BB HAUTEUR DE BOITIER	-25
HT HAUTEUR DE DOUILLE	90
REACH	287
STACK	401
FORK	320

VENTURE *air*

Pensé pour celles et ceux qui aiment rouler vite, loin et partout, le Venture Air bouscule les standards du gravel. Il s'adresse aux explorateurs ambitieux, aux compétiteurs du hors-piste, à tous ceux pour qui aventure et performance ne sont pas contradictoires, mais indissociables. Dynamique sans être trop rigide, performant et confortable, robuste et léger, le Venture Air incarne un nouvel équilibre.

UN CADRE TAILLÉ POUR LA PERFORMANCE

Son nouveau cadre et sa fourche 100% carbone en fibres Toray haut de gamme, offrent un comportement ultra dynamique et sportif, tout en absorbant les vibrations. Le travail sur les fibres carbone combiné à la géométrie SUNN, donne un vélo joueur, facile à piloter, capable de déjouer les obstacles dans les sections les plus techniques.

UNE TRANSMISSION DE HAUT NIVEAU

Les groupes de transmission électronique SRAM AXS T-Type (sur Venture Air Finest ou S1 mono) ou Shimano Di2 (sur Venture Air S1 double) sont les plus performants et innovants du marché. L'absence de câble entre la manette et le dérailleur offre une sensation ultra fluide et aérienne du passage des vitesses. Les freins SRAM ou Shimano (selon les modèles), équipés de disques 160mm AV/AR garantissent une grande endurance et une puissance de freinage constante en toutes circonstances, quelle que soit la charge transportée.

DES ROUES À LA HAUTEUR DU DÉFI

Les roues haut de gamme en carbone DT Swiss GRC 1400 Spline sont actuellement la référence du marché, offrant un rendement des plus performants avec le meilleur rapport dynamisme / poids / fiabilité. Elles sont chaussées de pneus Schwalbe G-ONE R ou RS, garantissant un rendement et une adhérence incomparables aussi bien sur les chemins que sur l'asphalte.

PRÉCISION MAÎTRISÉ, CONFORT ASSUMÉ

Le cockpit de marque BRUTE, développé par SUNN, est conçu pour servir l'ergonomie et l'aérodynamisme du vélo. Sa forme évasée mais contenue (flare) permet d'économiser des watts tout en assurant une excellente précision de pilotage. Son côté très compact (drop et reach réduits) permet de changer de position de mains de façon fluide et rapide. La guidoline Fizik Terra de 3,5mm d'épaisseur est antidérapante, spécifiquement adaptée à la pratique du gravel afin de gommer au maximum les vibrations du terrain.



VENTURE AIR FINEST | YHSUH3



VENTURE AIR S1 | YHSUH1 (Mono)



VENTURE AIR S1 | YHSUH2 (Double)



VENTURE AIR S2 | YHSUH0

VENTURE AIR FINEST

5 032€
TTC REP INCLUDE

YHSUH3 - SMLXL

DISPONIBILITÉ
OCTOBRE 25



SPÉCIFICATIONS

CADRE/FRAME

FULL CARBON HM FULL INTERNAL CABLE ROUTING INTEGRATED TOOLBOX

FOURCHE/FORK

FULL CARBON HM

DERAILLEUR

SRAM FORCE T-TYPE AXS 13V

PEDALIER/CRANKSET

SRAM FORCE XPLR 40T

165MM (S), 170MM (M/L/XL)

CASSETTE

SRAM FORCE T-TYPE XPLR XG1371

10-46 13V

MANETTE/SHIFTER

SRAM FORCE XPLR AXS T-TYPE 13V

FREINS/BRAKES

SRAM FORCE XPLR 160/160

ROUES/WHEELSET

DT SWISS GRC 1400 DICUT 30MM TUBELESS

PNEUS/TIRES

SCHWALBE G-ONE RS PRO 700X45

COCKPIT

BRUTE CARBON COMBO

DROP 100MM / REACH 70MM

FLARE 12°

400/70MM (S), 420/80MM (M/L), 440/90MM (XL)

TIGE DE SELLE/SEATPOST

BRUTE CARBON

27,2X300MM (S/M), 27,2X350MM (L/XL)

SELLE/SADDLE

FIZIK VENTO ARGO X5 265X150MM

TAILLES/SIZES | POIDS/WEIGHT

S (44), M (47), L (50), XL (53) | 8,1 Kg

ACCESSOIRES/ACCESSORIES

RUBAN FIZIK TERRA SOLOCUSH TACKY

SUPPORT GPS

TROUSSE A OUTILS

GARDE-BOUES

GÉOMÉTRIE

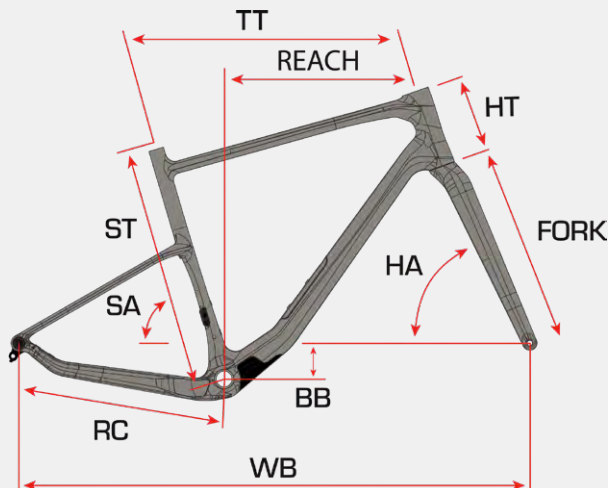

VENTURE AIR	S	M	L	XL
ST HAUTEUR	440	470	500	530
TT LONGUEUR	541	562	578	600
WB EMPATTEMENT	1036	1051	1068	1082
HA ANGLE DE DIRECTON	70°	70,5°	70,5°	71°
SA ANGLE TUBE DE SELLE	74°	73,5°	73,5°	73°
RC LONGUEUR DES BASES	435	435	435	435
BB HAUTEUR DE BOITIER	-80	-75	-75	-70
HT HAUTEUR DE DOUILLE	120	145	165	190
REACH	380	390	400	410
STACK	560	582	600	640

VENTURE AIR S1

4 032€
TTC REP INCLUDE

YHSUH1 - S M L XL (Mono)

DISPONIBILITÉ
OCTOBRE 25



SPÉCIFICATIONS

CADRE/FRAME

FULL CARBON HM FULL INTERNAL CABLE ROUTING INTEGRATED TOOLBOX

FOURCHE/FORK

FULL CARBON HM

DERAILLEUR

SRAM RIVAL T-TYPE AXS 13V

PEDALIER/CRANKSET

SRAM RIVAL XPLR 40T

165MM (S), 170MM (M/L/XL)

CASSETTE

SRAM RIVAL T-TYPE XPLR XG1351

10-46 13V

MANETTE/SHIFTER

SRAM RIVAL XPLR AXS T-TYPE 13V

FREINS/BRAKES

SRAM RIVAL XPLR 160/160

ROUES/WHEELSET

BRUTE CARBONE GR35 TUBELESS

PNEUS/TIRES

SCHWALBE G-ONE R PRO 700X45

COCKPIT

BRUTE CARBON COMBO

DROP 100MM / REACH 70MM

FLARE 12°

400/70MM (S), 420/80MM (M/L), 440/90MM (XL)

TIGE DE SELLE/SEATPOST

BRUTE CARBON

27,2X300MM(S/M), 27,2X350MM(L/XL)

SELLE/SADDLE

FIZIK VENTO ARGO X5 265x150MM

TAILLES/SIZES | POIDS/WEIGHT

S (44), M (47), L (50), XL (53) | 8,7 Kg

ACCESSOIRES/ACCESSORIES

RUBAN FIZIK TERRA SOLOCUSH TACKY

SUPPORT GPS

TROUSSE A OUTILS

GARDE-BOUES

GÉOMÉTRIE

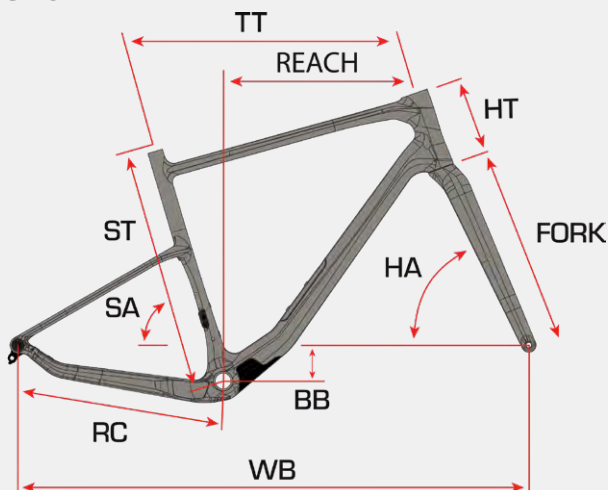

VENTURE AIR	S	M	L	XL
ST HAUTEUR	440	470	500	530
TT LONGUEUR	541	562	578	600
WB EMPATTEMENT	1036	1051	1068	1082
HA ANGLE DE DIRECTON	70°	70,5°	70,5°	71°
SA ANGLE TUBE DE SELLE	74°	73,5°	73,5°	73°
RC LONGUEUR DES BASES	435	435	435	435
BB HAUTEUR DE BOITIER	-80	-75	-75	-70
HT HAUTEUR DE DOUILLE	120	145	165	190
REACH	380	390	400	410
STACK	560	582	600	640

VENTURE AIR S1

4 032€
TTC REP INCLUSE

YHSUH2 - S M L XL (Double)

DISPONIBILITÉ
OCTOBRE 25



SPÉCIFICATIONS

CADRE/FRAME

FULL CARBON HM FULL INTERNAL CABLE ROUTING INTEGRATED TOOLBOX

FOURCHE/FORK

FULL CARBON HM

DERAILLEUR

SHIMANO GRX DI2 RX825 12V AR

SHIMANO GRX DI2 RX825 2V AV

PEDALIER/CRANKSET

SHIMANO GRX RX820 31X48 170MM

CASSETTE

SHIMANO 105 R7101

11-36 12V

MANETTE/SHIFTER

SHIMANO GRX ST-RX825/ST-RX825 12V

FREINS/BRAKES

SHIMANO GRX BR-RX820 160/160

ROUES/WHEELSET

BRUTE CARBONE GR35 TUBELESS

PNEUS/TIRES

SCHWALBE G-ONE R PRO 700X45

COCKPIT

BRUTE CARBON COMBO

DROP 100MM / REACH 70MM

FLARE 12°

400/70MM (S), 420/80MM (M/L), 440/90MM (XL)

TIGE DE SELLE/SEATPOST

BRUTE CARBON

27,2X300MM (S/M), 27,2X350MM (L/XL)

SELLE/SADDLE

FIZIK VENTO ARGO X5 265X150MM

TAILLES/SIZES | POIDS/WEIGHT

S (44), M (47), L (50), XL (53) | 8,6 Kg

ACCESSOIRES/ACCESSORIES

RUBAN FIZIK TERRA SOLOCUSH TACKY

SUPPORT GPS

TROUSSE A OUTILS

GARDE-BOUES

GÉOMÉTRIE

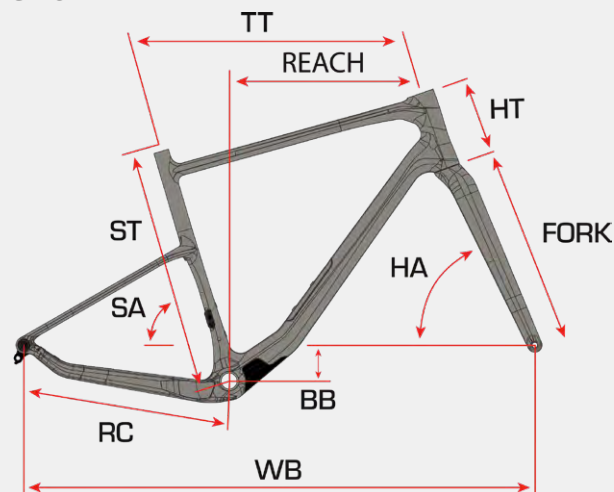

VENTURE AIR	S	M	L	XL
ST HAUTEUR	440	470	500	530
TT LONGUEUR	541	562	578	600
WB EMPATTEMENT	1036	1051	1068	1082
HA ANGLE DE DIRECTON	70°	70,5°	70,5°	71°
SA ANGLE TUBE DE SELLE	74°	73,5°	73,5°	73°
RC LONGUEUR DES BASES	435	435	435	435
BB HAUTEUR DE BOITIER	-80	-75	-75	-70
HT HAUTEUR DE DOUILLE	120	145	165	190
REACH	380	390	400	410
STACK	560	582	600	640

VENTURE AIR S2

3 032€
TTC REP INCLUDE

YHSUHO - SMLXL

DISPONIBILITÉ
OCTOBRE 25



SPÉCIFICATIONS

CADRE/FRAME

FULL CARBON HM FULL INTERNAL CABLE ROUTING INTEGRATED TOOLBOX

FOURCHE/FORK

FULL CARBON HM

DERAILLEUR

SRAM APEX AXS 12V

PEDALIER/CRANKSET

SRAM APEX 1 XPLR 40T

165MM (S), 170MM (M/L/XL)

CASSETTE

SRAM APEX XPLR PG1231

11-44 12V

MANETTE/SHIFTER

SRAM APEX XPLR AXS 12V

FREINS/BRAKES

SRAM APEX XPLR 160/160

ROUES/WHEELSET

MACH1 WOOKX 25 TUBELESS

BRUTE CENTERLOCK DISC

PNEUS/TIRES

SCHWALBE G-ONE R PRO 700X45 TLR

COCKPIT

BRUTE CARBON COMBO

DROP 100MM / REACH 70MM

FLARE 12°

400/70MM (S), 420/80MM (M/L), 440/90MM (XL)

TIGE DE SELLE/SEATPOST

BRUTE CARBON

27,2X300MM (S/M), 27,2X350MM (L/XL)

SELLE/SADDLE

FIZIK VENTO ARGO X5 265X150MM

TAILLES/SIZES | POIDS/WEIGHT

S (44), M (47), L (50), XL (53) | 8,5 Kg

ACCESSOIRES/ACCESSORIES

RUBAN VELOX MAXI CORK T4

SUPPORT GPS

TROUSSE A OUTILS

GARDE-BOUES

GÉOMÉTRIE

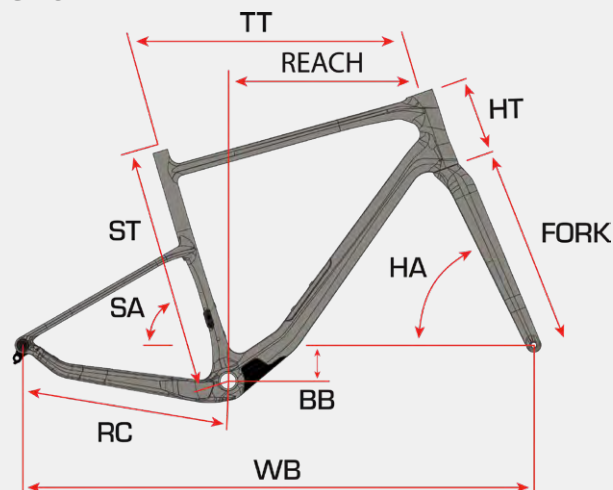

VENTURE AIR	S	M	L	XL
ST HAUTEUR	440	470	500	530
TT LONGUEUR	541	562	578	600
WB EMPATTEMENT	1036	1051	1068	1082
HA ANGLE DE DIRECTON	70°	70,5°	70,5°	71°
SA ANGLE TUBE DE SELLE	74°	73,5°	73,5°	73°
RC LONGUEUR DES BASES	435	435	435	435
BB HAUTEUR DE BOITIER	-80	-75	-75	-70
HT HAUTEUR DE DOUILLE	120	145	165	190
REACH	380	390	400	410
STACK	560	582	600	640



VENTURE

Vous aussi vous avez soif d'aventure ? Que vous soyez explorateurs aguerris comme notre ambassadeur Cédric Tassan, baroudeurs téméraires, amateurs de bikepacking, vélotafeurs acharnés ou bien que vous découvriez le Gravel depuis peu, le nouveau VENTURE est pensé et conçu pour vous permettre de partir explorer de nouveaux horizons !

UN CADRE TAILLÉ POUR L'ÉVASION

Son nouveau cadre en aluminium haut de gamme combine robustesse, dynamisme et aspect pratique. Fidèle à l'ADN de Sunn, son design sloping assure une agilité remarquable même sur les terrains les plus techniques et un comportement sportif. La fourche en carbone offre une rigidité optimale tout en absorbant de façon significative les vibrations causées par les aspérités du sol.

UNE TRANSMISSION DE HAUT NIVEAU !

Le groupe de transmission Shimano GRX 12 vitesses, spécifiquement conçu pour la pratique gravel, offre une fiabilité à toute épreuve. Avec son ergonomie et ses grandes plages de rapports, il permet à tout un chacun de s'exprimer librement, quelles que soient les exigences du cycliste ou du terrain ! Les freins Shimano GRX avec leurs disques 160mm AV/AR garantissent une grande endurance et une puissance de freinage constante en toutes circonstances, quelle que soit la charge transportée.

DES ROUES À LA HAUTEUR DU DÉFI

Les roues haut de gamme en aluminium DT Swiss GR 1600 Spline offrent une fiabilité redoutable et un rendement des plus performants avec un rapport dynamisme / poids / durabilité incomparable. Elles sont chaussées de pneus Hutchinson Touareg, qui confèrent un grip à toute épreuve sur les chemins et terrains cassants, tout en garantissant un rendement optimal sur l'asphalte.

PRÉCISION MAÎTRISÉ, CONFORT ASSUMÉ

Le cintre offre une ergonomie inégalable avec une multitude de positions. Sa forme évasée (flare), typique de son ADN offroad, confère un meilleur contrôle dans les passages les plus techniques. Son côté très compact (drop et le reach réduits) permet de changer de position de mains de façon fluide et rapide. La guidoline Fizik Terra de 3,5mm d'épaisseur est antidérapante, spécifiquement adaptée à la pratique du gravel afin de gommer au maximum les vibrations du terrain.



VENTURE FINEST | YHSUI3



VENTURE S1 | YHSUI1 (Mono)



VENTURE S1 | YHSUI2 (Double)



VENTURE S2 | YHSUI0

VENTURE FINEST

2 332€
TTC REP INCLUSE

YHSUI3 - S M L XL

DISPONIBILITÉ
OCTOBRE 25



SPÉCIFICATIONS

CADRE/FRAME

ALLOY 6013 EDGE TUBING
FULL INTERNAL CABLE ROUTING

FOURCHE/FORK

FULL CARBON HM

DERAILLEUR

SHIMANO GRX RX822 12V AR

SHIMANO GRX RX820 2V AV

PEDALIER/CRANKSET

SHIMANO GRX RX820 31X48T 170MM

CASSETTE

SHIMANO 105 R7101

11-36 12V

MANETTE/SHIFTER

SHIMANO GRX ST-RX820/ST-RX820 12V

FREINS/BRAKES

SHIMANO GRX BR-RX820 160/160

ROUES/WHEELSET

DT SWISS GR 1600 TUBELESS

PNEUS/TIRES

HUTCHINSON TOUAREG HARDSKIN 700X45

CINTRE/COCKPIT

BRUTE AL6061 GRAVEL

DROP 118MM / REACH 80MM

FLARE 25°

400MM (S), 420MM (M/L), 440MM (XL)

POTENCE/ COCKPIT

BRUTE ALLOY

70MM (S), 80MM (M/L), 90MM (XL)

TIGE DE SELLE/SEATPOST

BRUTE CARBON

27,2X300MM (S/M), 27,2X350MM (L/XL)

SELLE/SADDLE

FIZIK TERRA ARGO X5 270X150MM

TAILLES/SIZES | POIDS/WEIGHT

S (44), M (48), L (51), XL (55) | 9,8 Kg

ACCESSOIRES/ACCESSORIES

RUBAN FIZIK TERRA SOLOCUSH TACKY

GÉOMÉTRIE

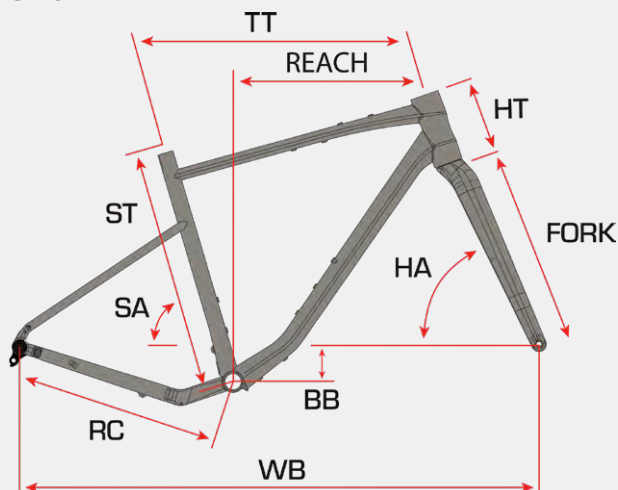

VENTURE	S	M	L	XL
ST HAUTEUR	440	480	510	550
TT LONGUEUR	543	556	571	589
WB EMPATTEMENT	1037	1047	1063	1077
HA ANGLE DE DIRECTON	70°	70,5°	70,5°	71°
SA ANGLE TUBE DE SELLE	73,5°	73,5°	73,5°	73,5°
RC LONGUEUR DES BASES	435	435	435	435
BB HAUTEUR DE BOITIER	-70	-70	-70	-70
HT HAUTEUR DE DOUILLE	125	145	165	190
REACH	378	385	395	405
STACK	556	577	596	621

VENTURE S1

YHSU11 - S M L XL (Mono)

DISPONIBILITÉ
OCTOBRE 25

1 932€
TTC REP INCLUDE



SPÉCIFICATIONS

CADRE/FRAME

ALLOY 6013 EDGE TUBING
FULL INTERNAL CABLE ROUTING

FOURCHE/FORK

FULL CARBON HM

DERAILLEUR

SHIMANO GRX RX822 12V

PEDALIER/CRANKSET

SHIMANO GRX RX610 40T
165MM (S), 170MM (M/L/XL)

CASSETTE

SHIMANO SLX M7100

10-51 12V

MANETTE/SHIFTER

SHIMANO GRX ST-RX610/BL-RX610 12V

FREINS/BRAKES

SHIMANO GRX BR-RX410 160/160

ROUES/WHEELSET

MACH1 WOOKX 25 TUBELESS

BRUTE CENTERLOCK DISC

PNEUS/TIRES

HUTCHINSON TOUAREG REINFORCED + 700X45 TLR

CINTRE/COCKPIT

BRUTE AL6061 GRAVEL

DROP 118MM / REACH 80MM

FLARE 25°

400MM (S), 420MM (M/L), 440MM (XL)

POTENCE/ COCKPIT

BRUTE ALLOY

70MM (S), 80MM (M/L), 90MM (XL)

TIGE DE SELLE/SEATPOST

BRUTE CARBON

27,2X300MM (S/M), 27,2X350MM (L/XL)

SELLE/SADDLE

FIZIK TERRA ARGO X7 270X150MM

TAILLES/SIZES | POIDS/WEIGHT

S (44), M (48), L (51), XL (55) | 9,7 Kg

ACCESSOIRES/ACCESSORIES

RUBAN FIZIK TERRA SOLOCUSH TACKY

GÉOMÉTRIE

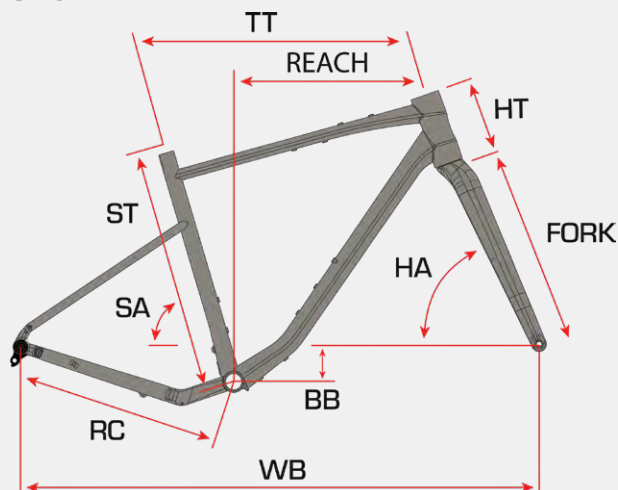

VENTURE	S	M	L	XL
ST HAUTEUR	440	480	510	550
TT LONGUEUR	543	556	571	589
WB EMPATTEMENT	1037	1047	1063	1077
HA ANGLE DE DIRECTON	70°	70,5°	70,5°	71°
SA ANGLE TUBE DE SELLE	73,5°	73,5°	73,5°	73,5°
RC LONGUEUR DES BASES	435	435	435	435
BB HAUTEUR DE BOITIER	-70	-70	-70	-70
HT HAUTEUR DE DOUILLE	125	145	165	190
REACH	378	385	395	405
STACK	556	577	596	621

VENTURE S1

1 932€
TTC REP INCLUSE

YHSUI2 - S M L XL (Double)

DISPONIBILITÉ
OCTOBRE 25



SPÉCIFICATIONS

CADRE/FRAME

ALLOY 6013 EDGE TUBING
FULL INTERNAL CABLE ROUTING

FOURCHE/FORK

FULL CARBON HM

DERAILLEUR

SHIMANO GRX RX820 12V AR

SHIMANO GRX RX820 2V AV

PEDALIER/CRANKSET

SHIMANO GRX RX610 30X46T

165MM (S), 170MM (M/L/XL)

CASSETTE

SHIMANO 105 R7101

11-36 12V

MANETTE/SHIFTER

SHIMANO GRX ST-RX610/ST-RX610 12V

FREINS/BRAKES

SHIMANO GRX BR-RX410 160/160

ROUES/WHEELSET

MACH1 WOOKX 25 TUBELESS

BRUTE CENTERLOCK DISC

PNEUS/TIRES

HUTCHINSON TOUAREG REINFORCED + 700X45 TLR

CINTRE/COCKPIT

BRUTE AL6061 GRAVEL

DROP 118MM / REACH 80MM

FLARE 25°

400MM (S), 420MM (M/L), 440MM (XL)

POTENCE/ COCKPIT

BRUTE ALLOY

70MM (S), 80MM (M/L), 90MM (XL)

TIGE DE SELLE/SEATPOST

BRUTE CARBON

27,2X300MM (S/M), 27,2X350MM (L/XL)

SELLE/SADDLE

FIZIK TERRA ARGO X7 270X150MM

TAILLES/SIZES | POIDS/WEIGHT

S (44), M (48), L (51), XL (55) | 9,9 Kg

ACCESSOIRES/ACCESSORIES

RUBAN FIZIK TERRA SOLOCUSH TACKY

GÉOMÉTRIE

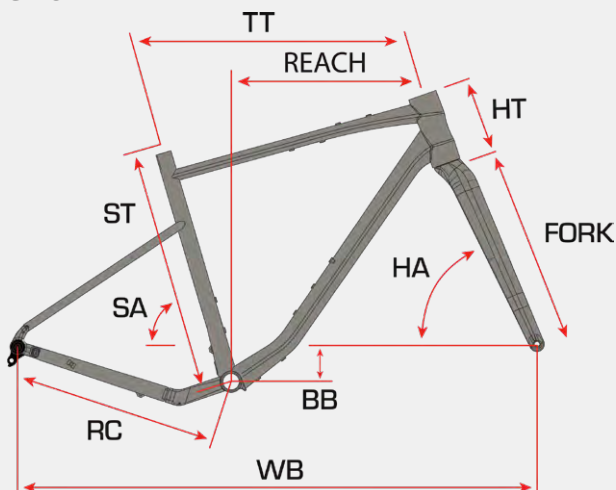

VENTURE	S	M	L	XL
ST HAUTEUR	440	480	510	550
TT LONGUEUR	543	556	571	589
WB EMPATTEMENT	1037	1047	1063	1077
HA ANGLE DE DIRECTON	70°	70,5°	70,5°	71°
SA ANGLE TUBE DE SELLE	73,5°	73,5°	73,5°	73,5°
RC LONGUEUR DES BASES	435	435	435	435
BB HAUTEUR DE BOITIER	-70	-70	-70	-70
HT HAUTEUR DE DOUILLE	125	145	165	190
REACH	378	385	395	405
STACK	556	577	596	621

VENTURE S2

1 512€
TTC REP INCLUDE

YHSU10 - S M L XL

DISPONIBILITÉ
OCTOBRE 25



SPÉCIFICATIONS

CADRE/FRAME

ALLOY 6013 EDGE TUBING
FULL INTERNAL CABLE ROUTING

FOURCHE/FORK

FULL CARBON HM

DERAILLEUR

SHIMANO CUES DU6000 GS/SHADOW 10V

PEDALIER/CRANKSET

FSA OMEGA MEGAEXO AGX+ 40T
165MM (S), 170MM (M/L/XL)

CASSETTE

SHIMANO CS-LG300 10V

11-48 10V

MANETTE/SHIFTER

SHIMANO CUES BL-U6030 10V

FREINS/BRAKES

SHIMANO CUES BR-U6030 160/160

ROUES/WHEELSET

MACH1 CROSS R23 21c 28T
6 TROUS DISC 12X100 12X142

PNEUS/TIRES

HUTCHINSON TOUAREG REINFORCED + 700X45

CINTRE/COCKPIT

BRUTE AL6061 GRAVEL
DROP 118MM / REACH 80MM

FLARE 25°

400MM (S), 420MM (M/L), 440MM (XL)

POTENCE/ COCKPIT

ALLOY 31.8

70MM (S), 80MM (M/L), 90MM (XL)

TIGE DE SELLE/SEATPOST

BRUTE CARBON

27,2X300MM (S/M), 27,2X350MM (L/XL)

SELLE/SADDLE

BRUTE BY DDK

TAILLES/SIZES | POIDS/WEIGHT

S (44), M (48), L (51), XL (55) | 10,3 Kg

ACCESSOIRES/ACCESSORIES

RUBAN VELOX MAXI CORK T4

GÉOMÉTRIE

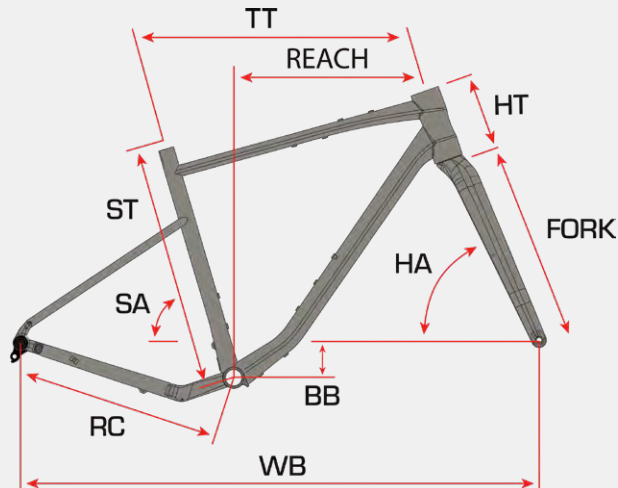

VENTURE	S	M	L	XL
ST HAUTEUR	440	480	510	550
TT LONGUEUR	543	556	571	589
WB EMPATTEMENT	1037	1047	1063	1077
HA ANGLE DE DIRECTON	70°	70,5°	70,5°	71°
SA ANGLE TUBE DE SELLE	73,5°	73,5°	73,5°	73,5°
RC LONGUEUR DES BASES	435	435	435	435
BB HAUTEUR DE BOITIER	-70	-70	-70	-70
HT HAUTEUR DE DOUILLE	125	145	165	190
REACH	378	385	395	405
STACK	556	577	596	621



GP

La route comme seul challenge.

Vous ne roulez pas pour suivre. Vous roulez pour avancer, pour progresser, pour vous mesurer à vous-même. À tous ceux qui transforment chaque sortie en contre la montre, chaque ligne droite en défi personnel, le GP offre plus qu'un vélo de route. Pensé pour vous accompagner dans la quête de la performance et du dépassement de soi, il devient un prolongement de vos intentions, affûté pour révéler le meilleur de votre potentiel. Avec le GP, la route devient votre seul challenge, et vous avez enfin l'outil pour le relever.

UN CHÂSSIS CONÇU POUR LA PERFORMANCE

Chaque tube de ce nouveau cadre carbone a été repensé et optimisé pour remplir pleinement sa fonction première, dans une quête de performance sans compromis.

L'aérodynamisme a été maximisé à tous les niveaux, pour éviter toute déperdition de watts. Nous l'avons néanmoins voulu à l'image de SUNN, facile à prendre en main, stable et confortable. Avec sa géométrie affûtée labellisée UCI, le GP vous accompagne dans chacun de vos défis.

UN ÉQUIPEMENT PROFESSIONNEL

Des roues profilées en carbone de chez DT Swiss (et Mavic sur le GP S1 et S2), ultra légères et aéro pour fendre l'air. Elles sont chaussées de pneus Michelin PowerCup conçus pour la vitesse ! La transmission SRAM AXS dernière génération offre une ergonomie optimale, un freinage précis et sans effort, un changement de vitesse plus rapide à l'avant et un poids considérablement réduit, pour une expérience tout en fluidité. Le cintre BRUTE à la forme profilée ainsi que la tige de selle BRUTE aéro ont été développés spécifiquement par nos ingénieurs pour offrir la meilleure pénétration dans l'air.

CAPTEUR INTÉGRÉ

Les modèles GP Finest et GP S1 sont équipés de série d'un capteur de puissance SRAM directement intégré dans le pédalier, et qui se connecte en bluetooth/ANT+ avec la plupart des outils d'entraînement (Garmin, Wahoo, montre connectée, etc...). Il vous permet de mesurer vos efforts et votre progression, pour n'avoir plus qu'une chose sur laquelle vous concentrer : la route !

TAILLES DES GP :

GP	Taille du cycliste	Longueur entrejambe
XS	153 - 165	67 - 76
S	164 - 174	73 - 81
M	172 - 182	79 - 86
L	180 - 190	83 - 91
XL	> 188	> 88



GP FINEST | YHSUG6



GP S1 | YHSUG5



GP S2 | YHSUG4

GP FINEST

YHSUG6 - XSSMLXL

DISPONIBILITÉ
NOVEMBRE 25

5 632€
TTC REP INCLUDE



SPÉCIFICATIONS

CADRE/FRAME

FULL CARBON HM FRAME, INTERNAL CABLE ROUTING, INTEGRATED SEAT POST CLAMP, FLAT MOUNT DISC, BB PF 86,5 ROAD, 12X142MM THRU-AXLE, TIRE CLEARANCE 32MM

FOURCHE/FORK

FULL CARBON HM 12X100MM THRU-AXLE FLAT-MOUNT DISC, TIRE CLEARANCE 32MM

DERAILLEUR

SRAM FORCE AXS E1 12S AR

SRAM FORCE AXS E1 AV

PEDALIER/CRANKSET

SRAM FORCE AXS POWERMETER 48X35T

165MM (XS), 170MM (S)

172MM (M), 175MM (L/XL)

CASSETTE

SRAM FORCE XG 1270 10-36

MANETTE/SHIFTER

SRAM FORCE AXS E1

FREINS/BRAKES

SRAM FORCE AXS E1 CENTERLOCK PACELINE 160/140

ROUES/WHEELSET

DT SWISS ARC 1400 DICUT 50MM

PNEUS/TIRES

MICHELIN POWERCUP COMPETITION LINE

TLR 30MM

CINTRE/COCKPIT

BRUTE CARBON COMBO HANDLEBAR

CABLE INTEGRATION

DROP 122MM / REACH 76MM

380/90MM (XS), 400/90MM (S)

400/100MM (M), 420/110MM (L/XL)

TIGE DE SELLE/SEATPOST

BRUTE AERO CARBON SEATPOST 0 OFFSET

SELLE/SADDLE

FIZIK VENTO ARGO R5 140MM

TAILLES/SIZES | POIDS/WEIGHT

XS (51), S (53), M (54), L (56), XL (58) | 7,5 Kg

ACCESSOIRES/ACCESSORIES

RUBAN FIZIK VENTO SOLOCUSH TACKY

GPS MOUNT SUPPORT

FORCE AXS POWERMETER CAPTEUR DE

PUISSANCE INTÉGRÉ

BATTERIE + CHARGEUR AXS POWERPACK2

GÉOMÉTRIE

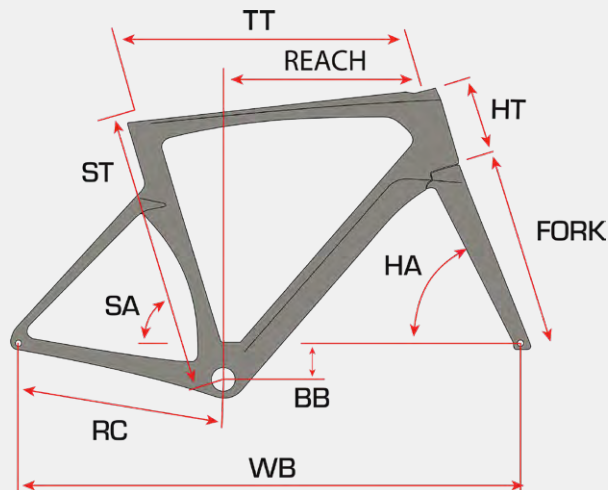

GP	XS	S	M	L	XL
ST HAUTEUR	450	475	504	532	550
TT LONGUEUR	512	529	540	565	572
WB EMPATTEMENT	970	978	984	989	1000
HA ANGLE DE DIRECTON	71,5°	72,25°	73,25°	73,25°	73,25°
SA ANGLE TUBE DE SELLE	74,5°	74°	74°	73°	73°
RC LONGUEUR DES BASES	410	410	410	410	410
BB HAUTEUR DE BOITIER	74	74	74	71,5	71,5
HT HAUTEUR DE DOUILLE	91	114	131	155	173
REACH	373	379	384	392	399
STACK	499	523	544	565	583
FORK	372	372	372	372	372

GP S1

YHSUG5 - XSSMLXL

DISPONIBILITÉ
NOVEMBRE 25

4 332€
TTC REP INCLUDE



SPÉCIFICATIONS

CADRE/FRAME

FULL CARBON HM FRAME, INTERNAL CABLE ROUTING, INTEGRATED SEAT POST CLAMP, FLAT MOUNT DISC, BB PF 86,5 ROAD, 12X142MM THRU-AXLE, TIRE CLEARANCE 32MM

FOURCHE/FORK

FULL CARBON HM 12X100MM THRU-AXLE FLAT-MOUNT DISC, TIRE CLEARANCE 32MM

DERAILLEUR

SRAM RIVAL AXS E1 12S AR

SRAM RIVAL AXS E1 AV

PEDALIER/CRANKSET

SRAM RIVAL AXS POWERMETER 48X35T

165MM (XS), 170MM (S)

172MM (M), 175MM (L/XL)

CASSETTE

SRAM RIVAL XG 1250 10-36

MANETTE/SHIFTER

SRAM RIVAL AXS E1

FREINS/BRAKES

SRAM RIVAL AXS E1

CENTERLOCK PACELINE 160/140

ROUES/WHEELSET

MAVIC COSMIC SL45 CARBON

PNEUS/TIRES

MICHELIN POWERCUP COMPETITION LINE

TLR 30MM

CINTRE/COCKPIT

BRUTE CARBON COMBO HANDLEBAR

CABLE INTEGRATION

DROP 122MM / REACH 76MM

380/90MM (XS), 400/90MM (S)

400/100MM (M), 420/110MM (L/XL)

TIGE DE SELLE/SEATPOST

BRUTE AERO CARBON SEATPOST 0 OFFSET

SELLE/SADDLE

FIZIK VENTO ARGO R5 140MM

TAILLES/SIZES | POIDS/WEIGHT

XS (51), S (53), M (54), L (56), XL (58) | 7,9 Kg

ACCESSOIRES/ACCESSORIES

RUBAN FIZIK VENTO SOLOCUSH TACKY

GPS MOUNT SUPPORT

RIVAL AXS POWERMETER CAPTEUR DE

PUISSANCE INTÉGRÉ

BATTERIE + CHARGEUR AXS POWERPACK2

GÉOMÉTRIE

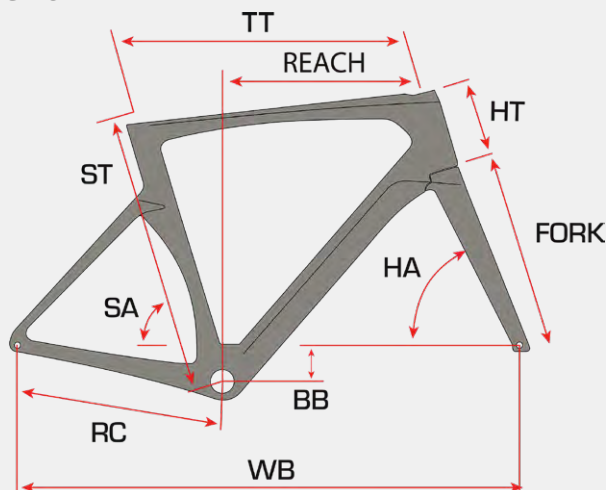

GP	XS	S	M	L	XL
ST HAUTEUR	450	475	504	532	550
TT LONGUEUR	512	529	540	565	572
WB EMPATTEMENT	970	978	984	989	1000
HA ANGLE DE DIRECTON	71,5°	72,25°	73,25°	73,25°	73,25°
SA ANGLE TUBE DE SELLE	74,5°	74°	74°	73°	73°
RC LONGUEUR DES BASES	410	410	410	410	410
BB HAUTEUR DE BOITIER	74	74	74	71,5	71,5
HT HAUTEUR DE DOUILLE	91	114	131	155	173
REACH	373	379	384	392	399
STACK	499	523	544	565	583
FORK	372	372	372	372	372

GP S2

YHSUG4 - XS S M L XL

DISPONIBILITÉ
NOVEMBRE 25

3 432€
TTC REP INCLUDE



SPÉCIFICATIONS

CADRE/FRAME

FULL CARBON HM FRAME, INTERNAL CABLE ROUTING, INTEGRATED SEAT POST CLAMP, FLAT MOUNT DISC, BB PF 86,5 ROAD, 12X142MM THRU-AXLE, TIRE CLEARANCE 32MM

FOURCHE/FORK

FULL CARBON HM 12X100MM THRU-AXLE FLAT-MOUNT DISC, TIRE CLEARANCE 32MM

DERAILLEUR

SHIMANO 105 12S AR

SHIMANO 105 AV

PEDALIER/CRANKSET

SHIMANO 105 52X36T

165MM (XS), 170MM (S)

172MM (M), 175MM (L/XL)

CASSETTE

SHIMANO 105 12S 11-34

MANETTE/SHIFTER

SHIMANO 105

FREINS/BRAKES

SHIMANO 105

CENTERLOCK ICE TECH CL700 160/140

ROUES/WHEELSET

MAVIC COSMIC S42 CARBON

PNEUS/TIRES

MICHELIN POWERCUP COMPETITION LINE

TLR 30MM

CINTRE/COCKPIT

ZIPP SERVICE COURSE

400MM (XS/S/M), 420MM (L/XL)

POTENCE/COCKPIT

BRUTE ALUMINIUM

90MM (XS/S), 100MM (M), 110MM (L/XL)

SELLE/SADDLE

FIZIK VENTO ARGO R5 140MM

TAILLES/SIZES | POIDS/WEIGHT

XS (51), S (53), M (54), L (56), XL (58) | 8,2 Kg

ACCESSOIRES/ACCESSORIES

RUBAN FIZIK VENTO SOLOCUSH TACKY

GPS MOUNT SUPPORT

GÉOMÉTRIE

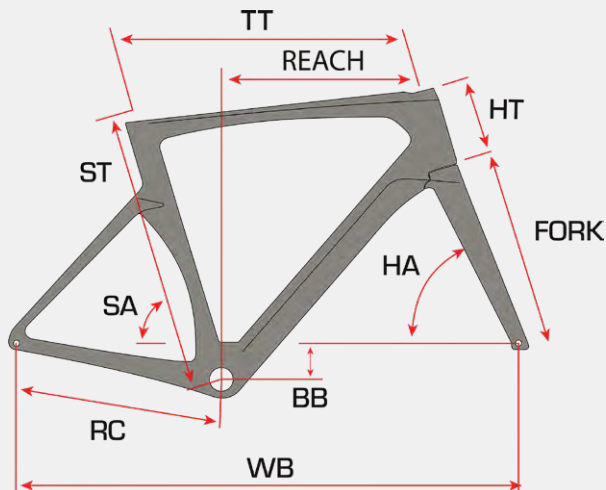

GP	XS	S	M	L	XL
ST HAUTEUR	450	475	504	532	550
TT LONGUEUR	512	529	540	565	572
WB EMPATTEMENT	970	978	984	989	1000
HA ANGLE DE DIRECTON	71,5°	72,25°	73,25°	73,25°	73,25°
SA ANGLE TUBE DE SELLE	74,5°	74°	74°	73°	73°
RC LONGUEUR DES BASES	410	410	410	410	410
BB HAUTEUR DE BOITIER	74	74	74	71,5	71,5
HT HAUTEUR DE DOUILLE	91	114	131	155	173
REACH	373	379	384	392	399
STACK	499	523	544	565	583
FORK	372	372	372	372	372

ASPHALT

Si vos sorties s'étirent jusqu'aux dernières lueurs du jour, ce vélo d'endurance est fait pour vous. Confortable sans jamais sacrifier la performance, il est conçu pour enchaîner les kilomètres avec fluidité et assurance. Agile dans les montées, stable dans les descentes, réactif sur le plat : il transforme chaque sortie en plaisir prolongé, kilomètre après kilomètre !

GÉOMÉTRIE

Sloping frame (seulement 49cm pour le tube de selle sur un taille M) pour permettre à la tige de selle de se déformer sur une plus longue distance et ainsi offrir plus de confort.

COMPORTEMENT

Un vélo joueur pour s'amuser à tout moment. L'ADN SUNN transposé au monde de la route. Un vélo vif qui se manipule en toute facilité, en danseuse, il joue de son élasticité pour renvoyer le cycliste d'une pédale à l'autre sans effort.

CONTACT AU SOL

Pneus Michelin de 32mm, jantes larges de 21mm pour un bon travail du pneu, mais seulement 32mm de hauteur toujours dans cette optique de filtration des vibrations et d'enchaînement des kilomètres.



ASPHALT FINEST | YGSUG3



ASPHALT S1 | YGSUG2



ASPHALT S2 | YGSUG1



ASPHALT S3 | YGSUG0

ASPHALT FINEST

4 532€
TTC REP INCLUDE

YGSUG3 - S M L XL XXL

DISPONIBILITÉ
AOÛT 25



SPÉCIFICATIONS

CADRE/FRAME

**CARBONE MONOBLOC ROUTING
INTEGRATED THRU AXLE**

FOURCHE/FORK

CARBONE DURITE DE FREIN INTEGRÉE

DERAILLEUR

SHIMANO ULTEGRA DI2 FD-R8150 2V

SHIMANO ULTEGRA DI2 RD-R8150 12V

PEDALIER/CRANKSET

SHIMANO ULTEGRA FC-R8100 50-34

170MM (S), 172,5MM (M/L), 175MM (XL/XXL)

CASSETTE

SHIMANO ULTEGRA CS-R8101

11-34 12V

MANETTE/SHIFTER

SHIMANO ULTEGRA DI2 ST-R8170 2X12V

ROUES/WHEELSET

BRUTE CARBONE R32 COMPATIBLES TUBELESS

PNEUS/TIRES

MICHELIN PRO5 32MM

CINTRE/COCKPIT

ZIPP SERVICE COURSE

400MM (S/M), 420MM (L/XL), 440MM (XXL)

POTENCE/COCKPIT

BRUTE ALUMINIUM

90MM (S/M), 100MM (L/XL), 110MM (XXL)

TIGE DE SELLE/SEATPOST

ASPHALT CARBONE

SELLE/SADDLE

FIZIK TEMPO ARGO R5

TAILLES/SIZES | POIDS/WEIGHT

S (49), M (52), L (55), XL (58), XXL (61) | 7,6 KG

GÉOMÉTRIE

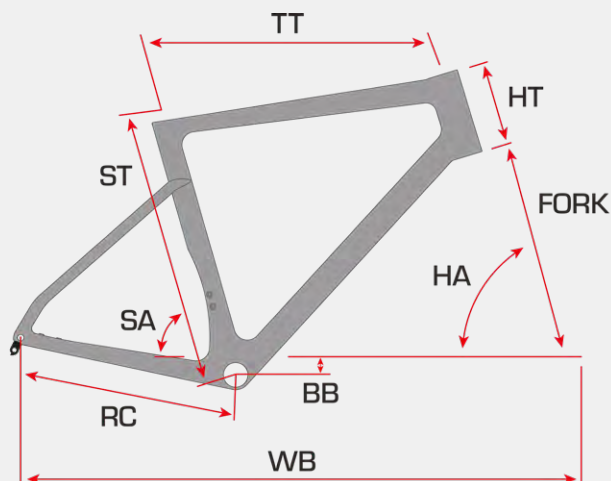

ASPHALT	S	M	L	XL	XXL
ST HAUTEUR	455	496	526	539	565
TT LONGUEUR	512	551	564	577	601
HA ANGLE DE DIRECTON	71°	73°	73°	73,5°	73,5°
SA ANGLE TUBE DE SELLE	75°	74°	74°	73,5°	73,5°
RC LONGUEUR DES BASES	410	410	410	410	410
BB HAUTEUR DE BOITIER	-70	-70	-70	-70	-70
HT HAUTEUR DE DOUILLE	142	160	172	185	210
REACH	368	389	399	402	419
STACK	538	565	577	590	614

ASPHALT S1

3 832€
TTC REP INCLUDE

YGSUG2 - S M L XL XXL

DISPONIBILITÉ
AOÛT 25



SPÉCIFICATIONS

CADRE/FRAME

**CARBONE MONOBLOC ROUTING
INTEGRATED THRU AXLE**

FOURCHE/FORK

CARBONE DURITE DE FREIN INTEGRÉE

DERAILLEUR

SHIMANO 105 DI2 FD-R7150 2V

SHIMANO 105 DI2 RD-R7150 12V

PEDALIER/CRANKSET

SHIMANO 105 FC-R7100 50-34

170MM (S), 172,5MM (M/L), 175MM (XL/XXL)

CASSETTE

SHIMANO 105 CS-R7101

11-34 12V

MANETTE/SHIFTER

SHIMANO 105 DI2 ST-7170 2X12V

ROUES/WHEELSET

**BRUTE ONE CARBONE R32 DISC
COMPATIBLES TUBELESS**

PNEUS/TIRES

MICHELIN PRO5 32MM

CINTRE/COCKPIT

ZIPP SERVICE COURSE SL

400MM (S/M), 420MM (L/XL), 440MM (XXL)

POTENCE/COCKPIT

BRUTE ALLOY 31,8

90MM (S/M), 100MM (L/XL), 110MM (XXL)

INTERNAL CABLE ROUTING

TIGE DE SELLE/SEATPOST

ASPHALT CARBONE

SELLE/SADDLE

FIZIK TEMPO ARGO R5

TAILLES/SIZES | POIDS/WEIGHT

S (49), M (52), L (55), XL (58), XXL (61) | 8,1 KG

GÉOMÉTRIE

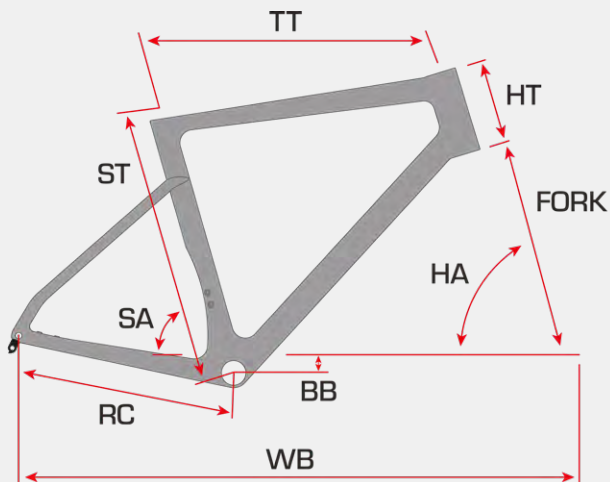

ASPHALT	S	M	L	XL	XXL
ST HAUTEUR	455	496	526	539	565
TT LONGUEUR	512	551	564	577	601
HA ANGLE DE DIRECTON	71°	73°	73°	73,5°	73,5°
SA ANGLE TUBE DE SELLE	75°	74°	74°	73,5°	73,5°
RC LONGUEUR DES BASES	410	410	410	410	410
BB HAUTEUR DE BOITIER	-70	-70	-70	-70	-70
HT HAUTEUR DE DOUILLE	142	160	172	185	210
REACH	368	389	399	402	419
STACK	538	565	577	590	614

ASPHALT S2

2 632€
TTC REP INCLUDE

YGSUG1 - S M L XL XXL

DISPONIBILITÉ
OCTOBRE 25



SPÉCIFICATIONS

CADRE/FRAME

**CARBONE MONOBLOC ROUTING
INTEGRATED THRU AXLE**

FOURCHE/FORK

CARBONE DURITE DE FREIN INTEGRÉE

DERAILLEUR

SHIMANO 105 FD-R7100 2V

SHIMANO 105 RD-R7100 12V

PEDALIER/CRANKSET

SHIMANO 105 FC-R7100 50-34

170MM (S), 172,5MM (M/L), 175MM (XL/XXL)

CASSETTE

SHIMANO 105 CS-R7101

11-34 12V

MANETTE/SHIFTER

SHIMANO 105 ST-R7100 2X12V

ROUES/WHEELSET

**DT SWISS E1800 SPLINE DISQUE
CENTERLOCK**

PNEUS/TIRES

MICHELIN LITHION 4 32MM

CINTRE/COCKPIT

ZIPP SERVICE COURSE

400MM (S/M), 420MM (L/XL), 440MM (XXL)

POTENCE/COCKPIT

BRUTE ALUMINIUM

90MM (S/M), 100MM (L/XL), 110MM (XXL)

TIGE DE SELLE/SEATPOST

ASPHALT CARBONE

SELLE/SADDLE

FIZIK TEMPO ARGO R5

TAILLES/SIZES | POIDS/WEIGHT

S (49), M (52), L (55), XL (58), XXL (61) | 8,6 KG

GÉOMÉTRIE

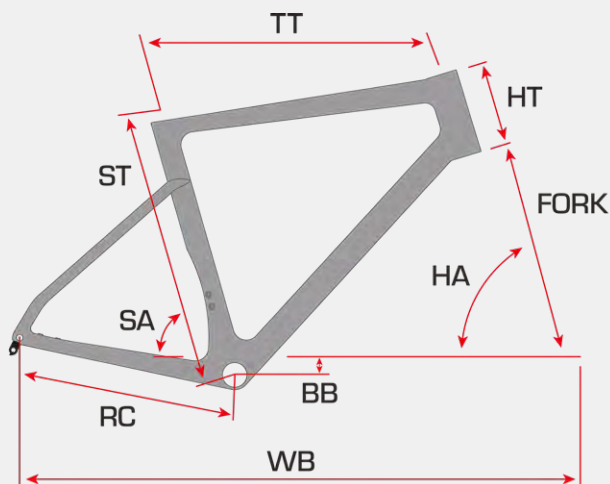

ASPHALT	S	M	L	XL	XXL
ST HAUTEUR	455	496	526	539	565
TT LONGUEUR	512	551	564	577	601
HA ANGLE DE DIRECTON	71°	73°	73°	73,5°	73,5°
SA ANGLE TUBE DE SELLE	75°	74°	74°	73,5°	73,5°
RC LONGUEUR DES BASES	410	410	410	410	410
BB HAUTEUR DE BOITIER	-70	-70	-70	-70	-70
HT HAUTEUR DE DOUILLE	142	160	172	185	210
REACH	368	389	399	402	419
STACK	538	565	577	590	614

ASPHALT S3

2 032€
TTC REP INCLUSE

YGSUGO - S M L XL XXL

DISPONIBILITÉ
AOÛT 25



SPÉCIFICATIONS

CADRE/FRAME

CARBONE MONOBLOC ROUTING

INTEGRATED THRU AXLE

FOURCHE/FORK

CARBONE DURITE DE FREIN INTEGRÉE

DERAILLEUR

SHIMANO 105 FD-R7000 2V

SHIMANO TIAGRA RD-4700 10V

PEDALIER/CRANKSET

SHIMANO FC-4700 50-34

170MM (S), 172,5MM (M/L), 175MM (XL/XXL)

CASSETTE

SHIMANO 10V CS-HG500

11-32

MANETTE/SHIFTER

SHIMANO TIAGRA ST-4720

HYDAULIQUE 2X10V

ROUES/WHEELSET

SHIMANO RS171

PNEUS/TIRES

MICHELIN LITHION 4 32MM

CINTRE/COCKPIT

BRUTE ALUMINIUM

400MM (S/M), 420MM (L/XL/XXL)

POTENCE/COCKPIT

BRUTE ALUMINIUM

90MM (S/M), 100MM (L/XL), 110MM (XXL)

TIGE DE SELLE/SEATPOST

ASPHALT CARBONE

SELLE/SADDLE

FIZIK TEMPO ARGO R5

TAILLES/SIZES | POIDS/WEIGHT

S (49), M (52), L (55), XL (58), XXL (61) | 8,7 KG

GÉOMÉTRIE

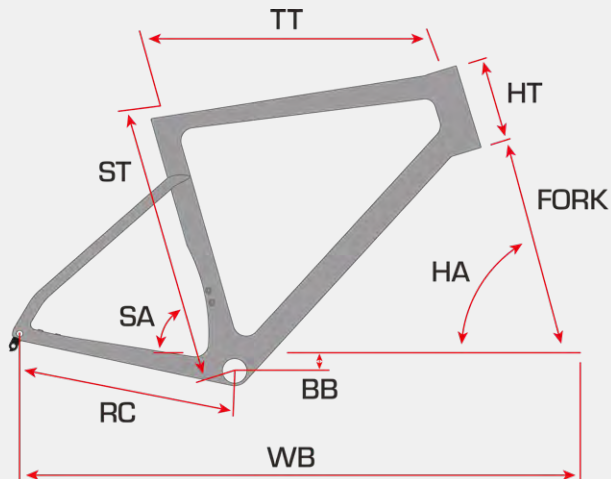

ASPHALT	S	M	L	XL	XXL
ST HAUTEUR	455	496	526	539	565
TT LONGUEUR	512	551	564	577	601
HA ANGLE DE DIRECTON	71°	73°	73°	73,5°	73,5°
SA ANGLE TUBE DE SELLE	75°	74°	74°	73,5°	73,5°
RC LONGUEUR DES BASES	410	410	410	410	410
BB HAUTEUR DE BOITIER	-70	-70	-70	-70	-70
HT HAUTEUR DE DOUILLE	142	160	172	185	210
REACH	368	389	399	402	419
STACK	538	565	577	590	614

BMX RACE



ROYAL PRINCE

Déjà sacré 3 fois Champion du Monde sous les couleurs de SUNN, notre BMX Race ROYAL (et son petit frère PRINCE) est le fruit d'années d'exigence et d'expertise au plus haut niveau, jusqu'aux Jeux Olympiques ! Éprouvés sur les plus grands circuits internationaux, Race et Pumptrack, ces racers sont conçus pour offrir explosivité, contrôle et légèreté, pour vous propulser vers la victoire, tour après tour.

EDGE DESIGN TUBING

Réduction Effet de torsion.
Optimisation souplesse verticale.
Maximisation du transfert de la force de pédalage.

IKON CARBON FORK

Full Carbon Monocoque HM Toray®.
Compatible 10/15/20mm.



2024
PUMPTRACK
2022
BMX RACE
2021
PUMPTRACK
🏆🏆🏆



CHAMPION DU MONDE

SUGARCAYNE
FOR HIPPY AND OTHER JOKE FACTS

Le média SugarCayne a classé le Royal Factory en N°1 des meilleurs BMX mondiaux dans le TOP 10 des BMX Race Bikes.



ROYAL FACTORY | YGSUJ4



ROYAL FINEST | YGSUJ3 / J5 (Cruiser)



PRINCE FINEST | YGSUJ1



ROYAL | YGSUJ2

ROYAL FACTORY

YGSUJ4 - PRO PRO XL PRO XXL

DISPONIBILITÉ

DISPO

2 032€
TTC REP INCLUSE



SPÉCIFICATIONS

CADRE/FRAME

ALLOY 6069 EDGE TUBING

FOURCHE/FORK

IKON

PEDALIER/CRANKSET

BERINGER 44T

FREINS/BRAKES

DISQUE SHIMANO MT501

ROUES/WHEELSET

MACH1 KLIXX 23c/ER10 19c 36T

CHOSEN 150T

PNEUS/TIRES

TIOGA FASTR-X

20x1,60 (PRO)

20x1,75 (PRO XL/XXL)

CINTRE/POTENCE-COCKPIT

PRIDE SEVENMOTION 8"

PRIND FLT 54MM

TIGE DE SELLE/SEATPOST

PIVOTAL 27,2X250MM

SELLE/SADDLE

PIVOTAL

POIDS/WEIGHT

8,9 KG

GÉOMÉTRIE

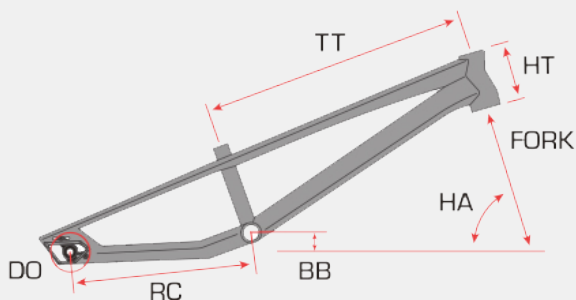

ROYAL	PRO	PRO XL	PRO XXL
ST HAUTEUR	520	540	560
HA ANGLE DE DIRECTON	74°	74°	74°
DO RÉGLAGE	30	30	30
RC LONGUEUR DES BASES	390	390	390
BB HAUTEUR DE BOITIER	40	40	40
HT HAUTEUR DE DOUILLE	120	120	120
REACH	422	445	466
FORK	320	320	320

ROYAL FINEST

YGSUJ3 - PRO PRO XL PRO XXL

DISPONIBILITÉ
JUILLET 25



1 212€
TTC REP INCLUSE



SPÉCIFICATIONS

CADRE/FRAME

ALLOY 6069 EDGE TUBING

FOURCHE/FORK

IKON CARBON T800 HM

PEDALIER/CRANKSET

FORWARD 44T 175MM

FREINS/BRAKES

TEKTRO

ROUES/WHEELSET

MACH1 KLIXX 23c/ER10 19c 36T

CHOSEN 150T

RAYONS NOIRS

PNEUS/TIRES

TIOGA POWERBLOCK

1"60 PRO, 1"75 XL/XXL

CINTRE/POTENCE-COCKPIT

SUNN by LEADTEC CRMO

7.5" (PRO/PRO XL)

8.5" (PRO XXL)

AL 50MM

TIGE DE SELLE/SEATPOST

PIVOTAL 27,2X250MM

SELLE/SADDLE

PIVOTAL

POIDS/WEIGHT

9,2 KG (PRO/PRO XL/PRO XXL)

GÉOMÉTRIE

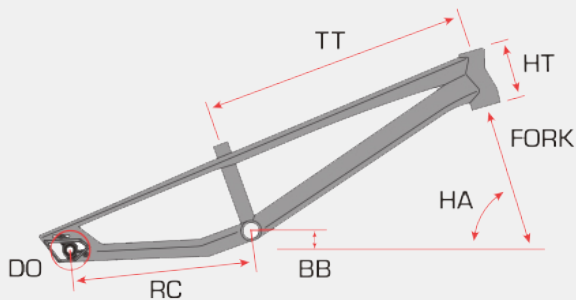

ROYAL	PRO	PRO XL	PRO XXL	CRUISER PRO	CRUISER PRO XL
ST HAUTEUR	520	540	560	540	570
HA ANGLE DE DIRECTON	74°	74°	74°	73°	73°
DO RÉGLAGE	30	30	30	30	30
RC LONGUEUR DES BASES	390	390	390	390	390
BB HAUTEUR DE BOITIER	40	40	40	15	15
HT HAUTEUR DE DOUILLE	120	120	120	120	120
REACH	422	445	466	422	454
FORK	320	320	320	360	360

ROYAL FINEST CRUISER

1 262€
TTC REP INCLUDE

YGSUJ5 - CRUISER PRO PRO XL

DISPONIBILITÉ
SEPTEMBRE 25



SPÉCIFICATIONS

CADRE/FRAME

ALLOY 6069 EDGE TUBING

FOURCHE/FORK

IKON CARBON T800 HM

PEDALIER/CRANKSET

FORWARD 38T 175MM

FREINS/BRAKES

TEKTRO

ROUES/WHEELSET

MACH1 KLIXX 23c/ER10 19c 36T

CHOSEN 150T

RAYONS NOIRS

PNEUS/TIRES

TIIGA POWERBLOCK

24x1,75/1,50 (CRUISER)

CINTRE/POTENCE-COCKPIT

SUNN by LEADTEC CRMO

5.5" (CRUISER)

AL 50MM

TIGE DE SELLE/SEATPOST

PIVOTAL 27,2X250MM

SELLE/SADDLE

PIVOTAL

POIDS/WEIGHT

9,6 KG (CRUISER)

GÉOMÉTRIE

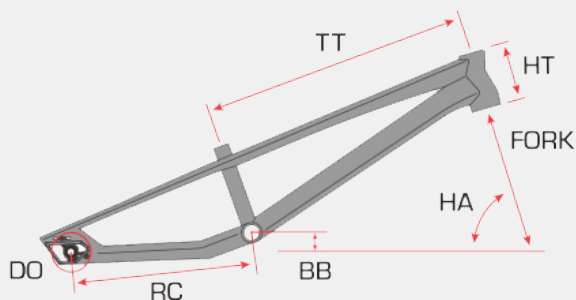

ROYAL	PRO	PRO XL	PRO XXL	CRUISER PRO	CRUISER PRO XL
ST HAUTEUR	520	540	560	540	570
HA ANGLE DE DIRECTON	74°	74°	74°	73°	73°
DO RÉGLAGE	30	30	30	30	30
RC LONGUEUR DES BASES	390	390	390	390	390
BB HAUTEUR DE BOITIER	40	40	40	15	15
HT HAUTEUR DE DOUILLE	120	120	120	120	120
REACH	422	445	466	422	454
FORK	320	320	320	360	360

PRINCE FINEST

YGSUJ1 - MINI JUNIOR EXPERT

DISPONIBILITÉ
AOÛT 25

606€

TTC REP INCLUSE



SPÉCIFICATIONS

CADRE/FRAME
ALLOY 6069 EDGE TUBING
FOURCHE/FORK
SUNN CARBON T800 HM
PEDALIER/CRANKSET
**SUNN 36T (140MM MINI)
39T (155MM JR/EXPERT)**
FRÉINS/BRAKES
TEKTRO
ROUES/WHEELSET
RYDE CHRINA 28T
RAYONS NOIRS
PNEUS/TIRES
TIOGA POWERBLOCK
**1"1/8 MINI
1"3/8 JUNIOR EXPERT**

CINTRE/POTENCE/COCKPIT
SUNN by LEADTEC CRMO
**2.5" (MINI)
4.5" (JR)
5.5" (EXPERT)**
AL 40MM
TIGE DE SELLE/SEATPOST
PIVOTAL 27,2X250MM
SELLE/SADDLE
PIVOTAL
POIDS/WEIGHT
8,2 KG

GÉOMÉTRIE

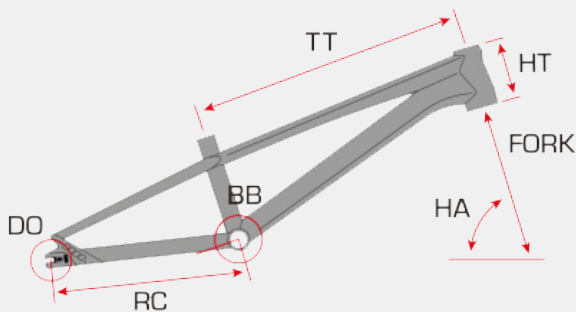

PRINCE	MINI	JUNIOR	EXPERT
ST HAUTEUR	450V	470V	490V
HA ANGLE DE DIRECTON	72°	73°	73°
DO RÉGLAGE	30	30	30
RC LONGUEUR DES BASES	330	335	345
BB HAUTEUR DE BOITIER	15	15	25
HT HAUTEUR DE DOUILLE	105	105	105
REACH	340	360	385
FORK	320	320	320

ROYAL

YGSUJ2 - PRO PRO XL PRO XXL

DISPONIBILITÉ

DISPO

556€

TTC REP INCLUSE



SPÉCIFICATIONS

CADRE/FRAME

ALLOY 6061

FOURCHE/FORK

SUNN CrMo RACE

PEDALIER/CRANKSET

SUNN 44T

FREINS/BRAKES

V-BRAKE

ROUES/WHEELSET

MACH1 KLIXX 23c/ZAC421 19c 36T

RAYONS NOIRS

PNEUS/TIRES

TIIGA POWERBLOCK

20x1,60 (PRO)

20x1,75 (PRO XL/XXL)

CINTRE/POTENCE/COCKPIT

SUNN by LEADTEC CRMO

7.5" (PRO)

8.5" (PRO XL/XXL)

AL 50MM

TIGE DE SELLE/SEATPOST

PIVOTAL 27,2x250MM

SELLE/SADDLE

PIVOTAL

POIDS/WEIGHT

9,6 KG

GÉOMÉTRIE

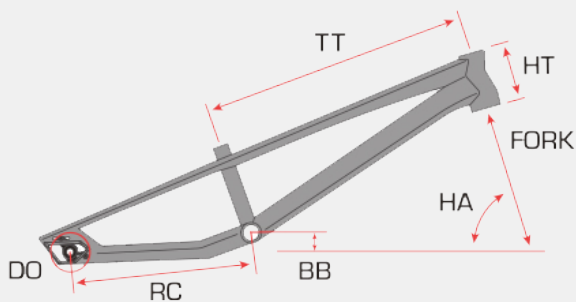

ROYAL	PRO	PRO XL	PRO XXL
ST HAUTEUR	520	540	560
HA ANGLE DE DIRECTON	74°	74°	74°
DO RÉGLAGE	30	30	30
RC LONGUEUR DES BASES	390	390	390
BB HAUTEUR DE BOITIER	40	40	40
HT HAUTEUR DE DOUILLE	120	120	120
REACH	422	445	466
FORK	320	320	320



RAGE ALLROAD

Le RAGE ALLROAD est aussi à l'aise en plein centre-ville que sur les singletracks de votre sortie VTT du week-end. Sportif et polyvalent, le RAGE ALLROAD est adapté à tous vos usages.

NOUVEAU BOSCH PERFORMANCE LINE PX (RAGE ALLROAD S1 – YHSUW9)

Ce nouveau moteur premium offre un couple sportif de 90 N.m et une puissance de 700 W. Il est spécifiquement adapté pour les sorties engagées, les excursions longues distances ou bien si vous chargez votre bike avec des sacoches. Couplé à une batterie PowerTube de 600 Wh, c'est l'équilibre optimal entre puissance, poids optimisé et maniabilité accrue du vélo pour une utilisation Tout-Terrain.

NOUVEAU BOSCH PERFORMANCE LINE (RAGE ALLROAD S2 – YHSUW8)

Avec un couple pouvant atteindre 75 N.m et une puissance de 600 W, ce nouveau moteur délivre une assistance fiable et équilibrée pour vos trajets quotidiens ou vos virées sportives. Associé à la nouvelle génération de batterie PowerTube 540 Wh, offrant plus d'autonomie à poids équivalent que les versions précédentes, c'est le compromis parfait entre puissance sportive et pédalage naturel, ultra confortable partout et polyvalent comme jamais.

CHÂSSIS

L'héritage du RAGE c'est toute l'expertise SUNN depuis 40 ans ! Son cadre issu de nos développements en VTT est fabriqué avec les meilleurs alliages d'aluminium. Sa géométrie moderne et équilibrée lui confèrent une très grande maniabilité, idéale pour se faufiler aussi bien en ville qu'en forêt, ce qui le rend particulièrement accessible et facile à rouler.

ÉQUIPEMENTS

Conçu comme un VTT, mais équipé comme un SUV ! Sa fourche SR Suntour offre 130 mm de débattement, pour passer sans problème les obstacles, racines ou bordures de trottoirs afin de garantir votre confort. Ses freins à disques hydrauliques Shimano assurent un freinage fiable et puissant en toute circonstance. Il est parfaitement équipé pour vos trajets quotidiens : des garde-boue robustes, une béquille stable, un éclairage haut de gamme Supernova Mini 2 qui vous offre une grande intensité de lumière pour y voir comme un chat la nuit, et son feu arrière avec fonction stop qui s'intensifie lorsque vous freinez. Enfin le porte-bagages à plateforme MIK HD ainsi que des plots latéraux MIK SIDE vous permet de fixer en un clic et en toute sécurité de nombreux accessoires utiles et pratiques (porte-bébé, sacoches, paniers).



RAGE ALLROAD S1 | YGSUW9 / W7



RAGE ALLROAD S1 | YHSUW9 / W7



RAGE ALLROAD S2 | YGSUW8 / W6



RAGE ALLROAD S2 | YHSUW8 / W6

RAGE ALLROAD S1

3 099€
TTC REP INCLUSE

YGSUW9 - 29" M L
YGSUW7 - 27,5" S M / BLEU PÉTROLE
DISPONIBILITÉ
DISPO



SPÉCIFICATIONS

CADRE/FRAME

ALLOY 6061DB EDGE TUBING 29" (W9)
LOW STEP ALLOY 6061DB EDGE TUBING 27,5" (W7)
INTEGRATED POWERTUBE HORIZONTAL 625Wh
FULL INTERNAL CABLE ROUTING

FOURCHE/FORK

SR SUNTOUR XCM 34 BOOST, 130MM, 15x110MM
SYSTEME/SYSTEM

BOSCH PERFORMANCE LINE

SMART SYSTEM 250W/75Nm
BOSCH POWERTUBE 625Wh
BOSCH PURION 200

DERAILLEUR

SHIMANO CUES DU6000 GS/SHADOW 10V

PEDALIER/CRANKSET

FSA CK-220 165MM PROWHEEL 38T FOR BOSCH

CASSETTE

SHIMANO CS-LG300 10V 11-48

MANETTE/SHIFTER

SHIMANO CUES SL-U6000 10V

FREINS/BRAKES

SHIMANO MT200 160/160

ROUES/WHEELSET

MACH1 CROSS R23 21c 32T

MOYEUX SHIMANO HB-TC500-15-B

15x110MM, CENTERLOCK

SHIMANO FH-TC500-HM-B

15X148MM, CENTERLOCK

PNEUS/TIRES

SCHWALBE SMART SAM 29X2,25 (W9)

SCHWALBE SMART SAM 27,5X2,35 (W7)

CINTRE/COCKPIT

AL 6061 / DIA : 31,8MM

LG : 740MM / RISE : 15MM

POTENCE/COCKPIT

3D FORGED ALLOY 31,8 45MM INTERNAL

CABLE ROUTING

TIGE DE SELLE/SEATPOST

AL 6061 31,6X350MM

SELLE/SADDLE

SELLE ROYAL ESSENZA

TAILLES/SIZES | POIDS/WEIGHT

M (45), L (50) | 27,1 KG (W9)

S (38), M (40) | 27 KG (W7)

ACCESSOIRES/ACCESSORIES

GARDE-BOUE ALU, SUPERNOVA MINI 2 (AV), AXA JUNO SIGNAL (AR), BEQUILLE, RACK INTEGRE MIK HD/MIK SIDE 27 KG, CHARGEUR 4A



PALMARÈS

MEILLEURS VÉLOS ÉLECTRIQUES 2025
PAR LE FIGARO !

GÉOMÉTRIE

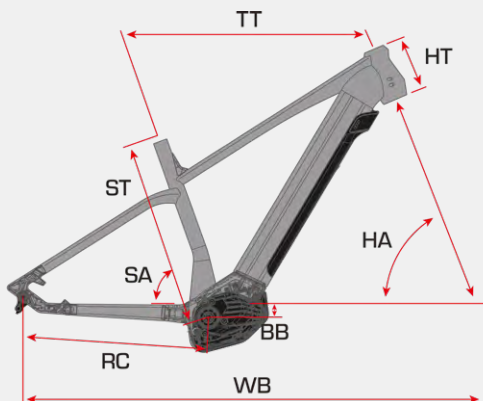

RAGE ALLROAD	CADRE BAS		CADRE HAUT	
	S	M	M	L
ST HAUTEUR	380	400	450	500
TT LONGUEUR	580	605	605	630
HA ANGLE DE DIRECTON	67°	67°	67°	67°
SA ANGLE TUBE DE SELLE	73°	73°	73°	73°
RC LONGUEUR DES BASES	490	490	490	490
BB HAUTEUR DE BOITIER	50	50	50	50
HT HAUTEUR DE DOUILLE	130	135	135	140
REACH	379	658	408	426,5
STACK	402	662	660,5	665

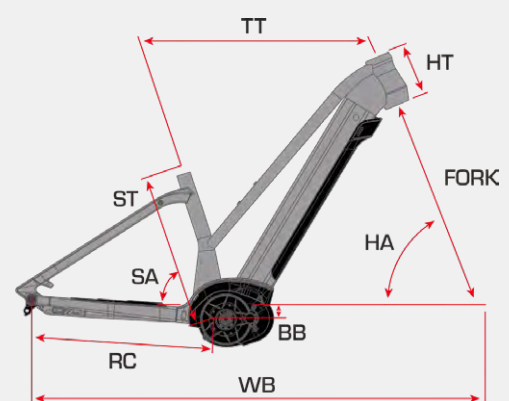

RAGE ALLROAD S1

3 399€
TTC REP INCLUSE

YHSUW9 - 27,5" M L
YHSUW7 - 27,5" S M

DISPONIBILITÉ
AVRIL 26



SPÉCIFICATIONS

CADRE/FRAME

ALLOY 6061DB EDGE TUBING 27,5" (W9)
LOW STEP ALLOY 6061DB EDGE TUBING 27,5" (W7)
COMPATIBLE 800Wh

FULL INTERNAL CABLE ROUTING

FOURCHE/FORK

SR SUNTOUR XCM 34 BOOST LOCKOUT 130MM
15x110MM

SYSTEME/SYSTEM

NEW BOSCH PERFORMANCE LINE PX

SMART SYSTEM 250W/90Nm

PUISSANCE MAX 700W

BOSCH POWERTUBE 600Wh

BOSCH PURION 200

DERAILLEUR

SHIMANO CUES DU6000 GS/SHADOW 10V

PEDALIER/CRANKSET

FSA CK-747 160MM 36T

CASSETTE

SHIMANO CS-LG300 10V 11-48

MANETTE/SHIFTER

SHIMANO CUES SL-U6000 10V

FREINS/BRAKES

SHIMANO MT200 180/180

ROUES/WHEELSET

MACH1 CROSS R23 23C 32T

6 TROUS DISC 15X110 12X148

PNEUS/TIRES

SCHWALBE SMART SAM 27,5X2,35

CINTRE/COCKPIT

AL 6061 / DIA : 31,8MM

LG : 740MM / RISE : 15MM

POTENCE/COCKPIT

3D FORGED ALLOY 31,8 45MM

INTERNAL CABLE ROUTING

TIGE DE SELLE/SEATPOST

AL 6061 31,6X350MM

SELLE/SADDLE

SELLE ROYAL ESSENZA

TAILLES/SIZES | POIDS/WEIGHT

S (39), M (43), L (47) | 27,2 KG

ACCESSOIRES/ACCESSORIES

GARDE-BOUE ALU, SUPERNOVA MINI 2 (AV), AXA

JUNO SIGNAL (AR), BEQUILLE, RACK MIK HD/MIK

SIDE 27 KG, CHARGEUR 4A



PALMARÈS

MEILLEURS VÉLOS ÉLECTRIQUES 2025
PAR LE FIGARO !

GÉOMÉTRIE

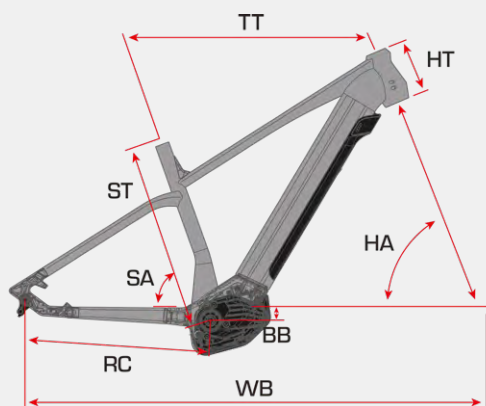

RAGE ALLROAD	CADRE BAS		CADRE HAUT	
	S	M	M	L
ST HAUTEUR	380	400	450	500
TT LONGUEUR	580	605	605	630
HA ANGLE DE DIRECTON	67°	67°	67°	67°
SA ANGLE TUBE DE SELLE	73°	73°	73°	73°
RC LONGUEUR DES BASES	490	490	490	490
BB HAUTEUR DE BOITIER	50	50	50	50
HT HAUTEUR DE DOUILLE	130	135	135	140
REACH	379	658	408	426,5
STACK	402	662	660,5	665

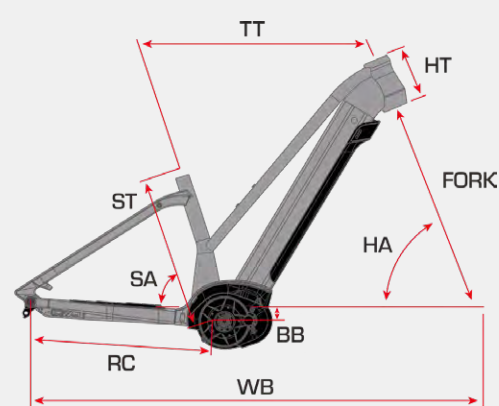

RAGE ALLROAD S2

2 899€
TTC REP INCLUSE

YGSUW8 - 29" M L
YGSUW6 - 27,5" S M / BLACK

DISPONIBILITÉ
DISPO



SPÉCIFICATIONS

CADRE/FRAME

ALLOY 6061DB EDGE TUBING 29" (W8)
LOW STEP ALLOY 6061DB EDGE TUBING 27,5" (W6)
INTEGRATED POWERTUBE HORIZONTAL 625Wh
FULL INTERNAL CABLE ROUTING

FOURCHE/FORK

SR SUNTOUR XCM 34 BOOST, 130MM
15x110MM

SYSTEME/SYSTEM

BOSCH PERFORMANCE LINE
SMART SYSTEM 250W/75Nm
BOSCH POWERTUBE 500Wh
BOSCH LED REMOTE

DERAILLEUR

SHIMANO CUES DU4000 GS 9V

PEDALIER/CRANKSET

FSA CK-220 165MM / PROWHEEL
38T FOR BOSCH

CASSETTE

SHIMANO CS-LG300 9V 11-41
MANETTE/SHIFTER

SHIMANO CUES SL-U4000 9V

FREINS/BRAKES

SHIMANO MT200 160/160

ROUES/WHEELSET

MACH1 CROSS R23 21c 32T
MOYEURS SHIMANO HB-TC500-15-B

15x110MM, CENTERLOCK

SHIMANO FH-TC500-HM-B

12X148MM, CENTERLOCK

PNEUS/TIRES

SCHWALBE SMART SAM 29X2,25 (W8)

SCHWALBE SMART SAM 27,5X2,35 (W6)

CINTRE/COCKPIT

AL 6061 / DIA : 31,8MM

LG : 740MM / RISE : 15MM

POTENCE/COCKPIT

3D FORGED ALLOY 31.8
45MM INTERNAL CABLE ROUTING

TIGE DE SELLE/SEATPOST

AL 6061 31,6X350MM

SELLE/SADDLE

SELLE ROYAL ESSENZA

TAILLES/SIZES | POIDS/WEIGHT

M (45), L (50) | 26,4 KG (W8)

S (38), M (40) | 26,3 KG (W6)

ACCESSOIRES/ACCESSORIES

GARDE-BOUE ALU, SUPERNOVA MINI 2 (AV), AXA JUNO SIGNAL (AR), BEQUILLE, RACK INTEGRE MIK HD/MIK SIDE 27 KG, CHARGEUR 2A

GÉOMÉTRIE

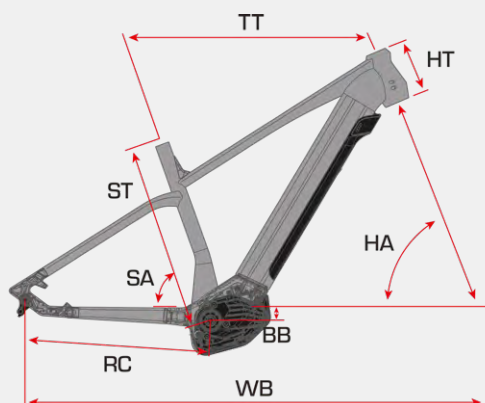

RAGE ALLROAD	CADRE BAS		CADRE HAUT	
	S	M	M	L
ST HAUTEUR	380	400	450	500
TT LONGUEUR	580	605	605	630
HA ANGLE DE DIRECTON	67°	67°	67°	67°
SA ANGLE TUBE DE SELLE	73°	73°	73°	73°
RC LONGUEUR DES BASES	490	490	490	490
BB HAUTEUR DE BOITIER	50	50	50	50
HT HAUTEUR DE DOUILLE	130	135	135	140
REACH	379	658	408	426,5
STACK	402	662	660,5	665

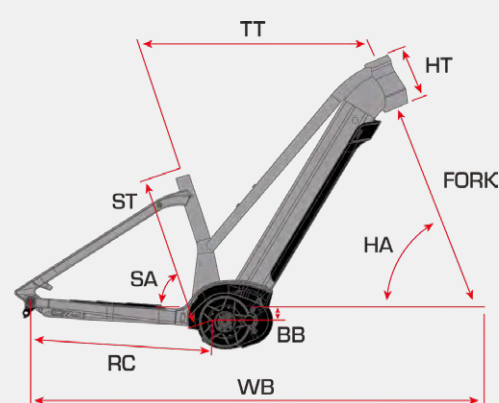

RAGE ALLROAD S2

3 099€
TTC REP INCLUSE

YHSUW8 - 27,5" M L
YHSUW6 - 27,5" S M

DISPONIBILITÉ
AVRIL 26



SPÉCIFICATIONS

CADRE/FRAME

ALLOY 6061DB EDGE TUBING 27,5" (W8)
LOW STEP ALLOY 6061DB EDGE TUBING 27,5" (W6)
COMPATIBLE 800Wh
FULL INTERNAL CABLE ROUTING

FOURCHE/FORK

SR SUNTOUR XCM 34 BOOST LOCKOUT 130MM
15x110MM

SYSTEME/SYSTEM

NEW BOSCH PERFORMANCE LINE
SMART SYSTEM 250W/75Nm
BOSCH POWERTUBE 540Wh
BOSCH PURION 200

DERAILLEUR

SHIMANO CUES DU4000 GS 9V

PEDALIER/CRANKSET

FSA CK-747 160MM 36T

CASSETTE

SHIMANO CS-LG300 9V 11-48

MANETTE/SHIFTER

SHIMANO CUES SL-U4000 9V

FREINS/BRAKES

SHIMANO MT200 180/180

ROUES/WHEELSET

MACH1 CROSS R23 23C 32T

6 TROUS DISC 15X110 12X148

PNEUS/TIRES

SCHWALBE SMART SAM 27,5X2,35

CINTRE/COCKPIT

AL 6061 / DIA : 31,8MM

LG : 740MM / RISE : 15MM

POTENCE/COCKPIT

3D FORGED ALLOY 31,8 45MM INTERNAL CABLE ROUTING

TIGE DE SELLE/SEATPOST

AL 6061 31,6X350MM

SELLE/SADDLE

SELLE ROYAL ESSENZA

TAILLES/SIZES | POIDS/WEIGHT

S (39), M (43), L (47) | 26,8 KG (W6)

ACCESSOIRES/ACCESSORIES

GARDE-BOUE ALU, SUPERNOVA MINI 2 (AV), AXA JUNO SIGNAL (AR), BEQUILLE, RACK MIK HD/MIK SIDE 27 KG, CHARGEUR 2A

GÉOMÉTRIE

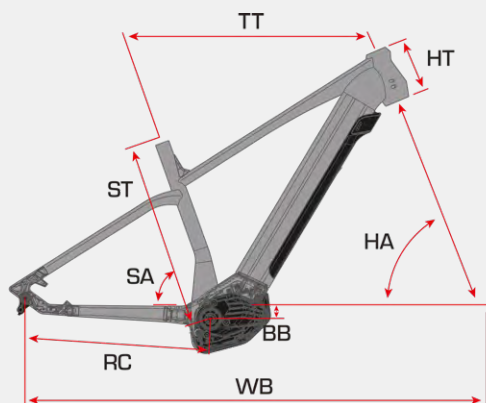

RAGE ALLROAD	CADRE BAS		CADRE HAUT	
	S	M	M	L
ST HAUTEUR	380	400	450	500
TT LONGUEUR	580	605	605	630
HA ANGLE DE DIRECTON	67°	67°	67°	67°
SA ANGLE TUBE DE SELLE	73°	73°	73°	73°
RC LONGUEUR DES BASES	490	490	490	490
BB HAUTEUR DE BOITIER	50	50	50	50
HT HAUTEUR DE DOUILLE	130	135	135	140
REACH	379	658	408	426,5
STACK	402	662	660,5	665

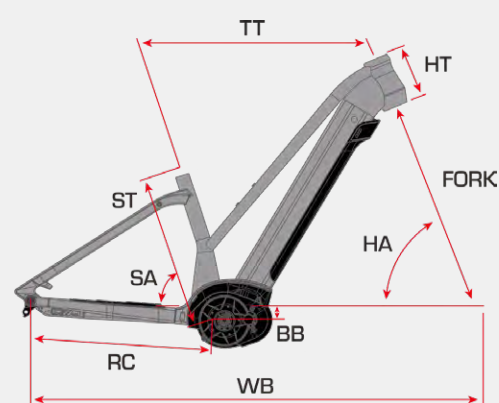



Le SKILL ALLROAD a été pensé pour vous accompagner partout ! Grâce à son cadre ouvert facile à enjamber et à sa conception polyvalente, il vous suit aussi bien dans vos trajets quotidiens que lors de vos balades ou vos randonnées sportives. Ville, voie verte, sentier ou route de campagne : peu importe le décor, le SKILL ALLROAD reste à l'aise, pratique et confortable. Un vélo conçu pour simplifier vos déplacements et élargir vos horizons.

BOSCH 75 N.m

La motorisation Bosch Performance Line Smart System offre un couple puissant et sportif jusqu'à 75Nm, tout en restant souple et silencieuse pour profiter au maximum de la nature. Avec sa batterie PowerTube 500Wh, parfaitement intégrée dans le cadre, il a de quoi tenir l'autonomie toute la semaine, voire même jusqu'au weekend. La technologie Smart System de Bosch vous offre une totale expérience connectée via l'application eBike Flow sur votre smartphone.

DESIGN & GÉOMÉTRIES

Le SKILL Allroad a un look de sportif baroudeur adapté autant au milieu urbain qu'à l'aventure. Un soin particulier est porté à l'intégration de la batterie ainsi qu'à l'ensemble de la câblerie. Le cadre de type « col de cygne », vous permettra un accès facilité ainsi qu'une maniabilité accrue en ville et sur les sentiers. Ses emplacements de porte-bidon sur le cadre, vous permettrons de l'accessoiriser comme bon vous semble (extension de batterie, porte bidon, antivol).

ÉQUIPEMENTS

Nous vous avons fait la sélection des meilleurs équipements adaptés à votre pratique et votre budget. Un éclairage Supernova parfaitement intégré et un feu arrière avec fonction frein, vous permettant de voir et d'être vu peu importe les conditions. Vous souhaitez transporter vos enfants ou vos bagages ? Nos vélos vous proposent des portes bagages MIK HD & MIK SIDE vous permettant d'accessoiriser au mieux votre vélo.



SKILL ALLROAD | YGSUW3

SKILL ALLROAD

2 899€
TTC REP INCLUDE

YGSUW3 - SML

DISPONIBILITÉ
DISPO



SPÉCIFICATIONS

CADRE/FRAME

**ALLOY 6061 OPEN FRAME 27,5" INTEGRATED
POWERTUBE HORIZONTAL FULL INTERNAL
CABLE ROUTING**

FOURCHE/FORK

**SR SUNTOUR XCM 34 BOOST, 100MM
15x110MM**

SYSTEME/SYSTEM

**BOSCH PERFORMANCE LINE
SMART SYSTEM 250W/75Nm
BOSCH POWERTUBE 500Wh
BOSCH PURION 200**

DERAILLEUR

SHIMANO CUES DU3020 SGS 9V

PEDALIER/CRANKSET

**FSA CK-220 160MM MIRANDA
38T FOR BOSCH**

CASSETTE

SHIMANO CS-LG300 9V 11-36

MANETTE/SHIFTER

SHIMANO CUES SL-U4000 9V

FREINS/BRAKES

SHIMANO MT200 160/160

ROUES/WHEELSET

MACH1 CROSS R23 21c 32T

MOYEUX 6 TROUS DISC

PNEUS/TIRES

SCHWALBE SMART SAM 27,5X2,35

CINTRE/COCKPIT

AL 6061 / DIA : 31,8MM

LG : 680MM / RISE : 30MM

POTENCE/COCKPIT

31,8 45MM INTERNAL CABLE ROUTING

TIGE DE SELLE/SEATPOST

SUSPENDUE AL 6061 31,6X350MM

SELLE/SADDLE

SELLE ROYAL ESSENZA

POIGNÉES/HANDLES

OXO PRO PERFORMANCE

TAILLES/SIZES | POIDS/WEIGHT

S (40), M (45), L (50) | 27,1 KG

ACCESSOIRES/ACCESSORIES

**GARDE-BOUE ALU, SUPERNOVA MINI 2 (AV),
AXA JUNO SIGNAL (AR), BEQUILLE, RACK
INTEGRE MIK HD/MIK SIDE 27 KG, CHARGEUR
2A**

GÉOMÉTRIE

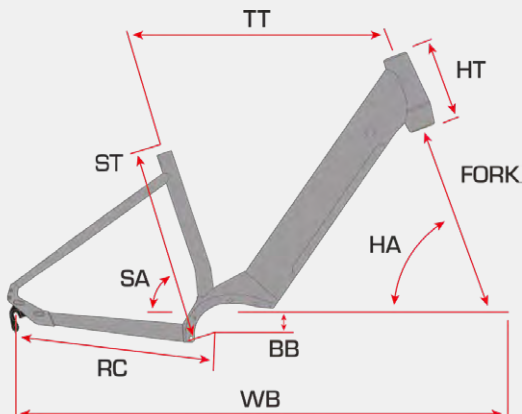

SKILL ALLROAD	S	M	L
ST HAUTEUR	400	450	500
TT LONGUEUR	600	610	625
WB EMPATTEMENT	1147	1157	1173
HA ANGLE DE DIRECTON	69°	69°	69°
SA ANGLE TUBE DE SELLE	71,5°	71,5°	71,5°
RC LONGUEUR DES BASES	490	490	490
BB HAUTEUR DE BOITIER	300	300	300
HT HAUTEUR DE DOUILLE	170	180	190

E-ALLROAD



START ALL ROAD

Changez de terrain sans changer de vélo avec le START ALLROAD. Aussi à l'aise dans les rues de la ville que sur les chemins de campagne, il combine la praticité du quotidien à une vraie capacité d'évasion. Maniable, confortable et robuste, il se joue des pavés comme des sentiers caillouteux, avec la même facilité. Batterie amovible accessible, posture naturelle : ce vélo électrique polyvalent vous invite à repousser les limites de vos trajets habituels !

BOSCH 75 N.m

La motorisation Bosch Performance Line Smart System offre un couple puissant et sportif jusqu'à 75Nm, tout en restant souple et silencieuse pour profiter au maximum de la nature. Avec sa batterie PowerPack 545Wh, semi-intégrée dans le cadre pour plus de flexibilité, il a de quoi tenir l'autonomie toute la semaine. La technologie Smart System de Bosch vous offre une totale expérience connectée via l'application eBike Flow sur votre smartphone.

DESIGN & GÉOMÉTRIES

Le START ALLROAD reprend le design moderne et accessible de son cousin urbain, en l'adaptant aux exigences de la polyvalence. Son cadre « col de cygne » facilite l'enjambement pour une prise en main simple et intuitive, même chargé ou en tenue de randonnée. L'intégration semi-intégrée de la batterie la rend facilement accessible et amovible. Avec sa géométrie agile et ses nombreux points de fixation (porte-bidon, antivol, extension de batterie...), il s'adaptera à tous vos usages, de la ville aux chemins caillouteux.

ÉQUIPEMENTS

Nous vous avons fait la sélection des meilleurs équipements adaptés à votre pratique et votre budget. Un éclairage Spanninga puissant, vous permettant de voir et d'être vu peu importe les conditions. Vous souhaitez transporter vos enfants ou vos bagages ? Nos vélos vous proposent un porte bagages MIK HD vous permettant d'accessoiriser au mieux votre vélo.



START ALLROAD | YHSUW0

START ALLROAD

2 699€
TTC REP INCLUSE

YHSUWO - SML

DISPONIBILITÉ
NOVEMBRE 25



SPÉCIFICATIONS

CADRE/FRAME

**ALLOY 6061 OPEN FRAME SEMI INTEGRATED
POWERPACK INTERNAL CABLE ROUTING
INTEGRATED RACK**

FOURCHE/FORK

ZOOM 860 S -29 AMS 80MM

SYSTEME/SYSTEM

BOSCH PERFORMANCE LINE

SMART SYSTEM 250W/75Nm

BOSCH POWERPACK 545Wh

BOSCH PURION 200

DERAILLEUR

SHIMANO CUES DU3020 SGS/SHADOW 9V

PEDALIER/CRANKSET

FSA CK-220 160MM MIRANDA 38T FOR BOSCH

CASSETTE

SHIMANO CS-LG300 9V 11-36

MANETTE/SHIFTER

SHIMANO CUES SL-U4000 9V

FREINS/BRAKES

SHIMANO MT200 160/160

ROUES/WHEELSET

MACH1 CROSS R23 23C 32T

6 TROUS DISC 9X100 9X135

PNEUS/TIRES

SCHWALBE SMART SAM 27,5X2,35

CINTRE/COCKPIT

AL 6061 / DIA : 31,8MM

LG : 740MM / RISE : 15MM

POTENCE/COCKPIT

FORGED ALLOY 31,8 45MM

TIGE DE SELLE/SEATPOST

SUSPENDUE AL 6061 31,6x350MM

SELLE/SADDLE

SELLE ROYAL ESSENZA

TAILLES/SIZES | POIDS/WEIGHT

S (40), M (45), L (50) | 24,2 KG

ACCESSOIRES/ACCESSORIES

GARDE-BOUE ALU, SUPERNOVA MINI 2 (AV), AXA

TRELOCK LS424 (AR), BEQUILLE, RACK INTEGRE

MIK HD 27 KG, CHARGEUR 2A

GÉOMÉTRIE

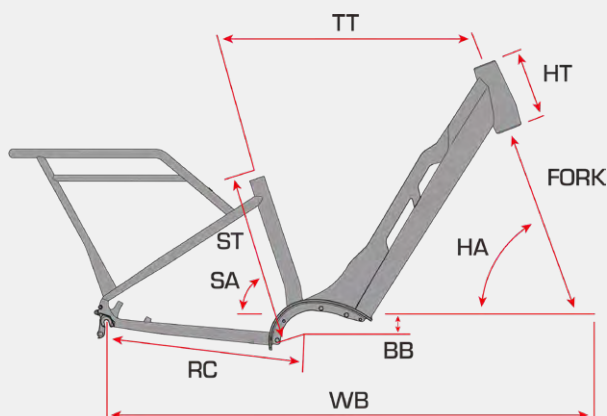

START	S	M	L
ST HAUTEUR	400	450	500
TT LONGUEUR	605	615	625
WB EMPATTEMENT	1150	1160	1170
HA ANGLE DE DIRECTON	69°	69°	69°
SA ANGLE TUBE DE SELLE	71,5°	71,5°	71,5°
RC LONGUEUR DES BASES	485	485	485
BB HAUTEUR DE BOITIER	-50	-50	-50
HT HAUTEUR DE DOUILLE	160	160	170

E-URBAN



Le SKILL, c'est l'élégance SUNN appliquée au vélo urbain. Confortable et facile à vivre, il a été conçu pour simplifier vos déplacements. Sa ligne soignée et sa maniabilité font de lui un compagnon idéal pour la ville, que ce soit pour vos trajets quotidiens ou vos balades du week-end. Dans l'esprit SUNN, il allie design, fiabilité et plaisir de rouler, avec la touche d'allure qui fait la différence.

BOSCH

Le SKILL est équipé du Bosch Performance Line Smart System 75 N.m, couplé à la nouvelle batterie Powertube 500Wh le compromis le plus performant poids/autonomie pour vos trajets du quotidien. Grâce au nouveau mode AUTO, le niveau d'assistance Bosch s'adapte automatiquement à vos besoins. Il offre également une connectivité accrue pour offrir plus de possibilités d'adaptation à votre style.

DESIGN

Le cadre de nos vélos, de type « col de cygne », vous permettra un accès facilité ainsi qu'une maniabilité accrue dans toutes les conditions. Le SKILL a un look épuré adapté au milieu urbain. Un soin particulier est porté à l'intégration de la batterie ainsi qu'à l'ensemble de la câblerie. Ses emplacements de porte-bidon sur le cadre, vous permettrons de l'accessoiriser comme bon vous semble (extension de batterie, porte-bidon, antivol).

ÉQUIPEMENTS

Le SKILL est équipé de pneus larges Schwalbe ultra résistants. Vous souhaitez transporter vos enfants ou vos bagages ? Muni d'un porte-bagages MIK-HD vous pouvez accessoiriser au mieux votre vélo.



SKILL S1 | YGSUW1



SKILL S2 | YGSUW2



**QUE
CHOISIR**

« Le SKILL se classe à la 3ème place des tests VAE 2023 avec une très bonne note de 16,3/20 ! »

« Position de conduite stable et confortable, très agréable, niveau d'assistance le plus élevé. »

SKILL S1

YGSUW1 - SML

DISPONIBILITÉ

DISPO

2 899€
TTC REP INCLUSE



SPÉCIFICATIONS

CADRE/FRAME

**ALLOY 6061 OPEN FRAME INTEGRATED
POWERTUBE FULL INTERNAL CABLE ROUTING
INTEGRATED RACK**

FOURCHE/FORK

ZOOM 860S 29 AMS 100MM

SYSTEME/SYSTEM

BOSCH SMART SYSTEM

PERFORMANCE LINE 250W/75Nm

BOSCH POWERTUBE 500Wh

BOSCH PURION 200

DERAILLEUR

SHIMANO CUES RD-U6020 10V

PEDALIER/CRANKSET

FSA CK220 160MM

CASSETTE

SHIMANO CS-LG300 10V 11-39

MANETTE/SHIFTER

SHIMANO SL-U6000 10V

FREINS/BRAKES

SHIMANO MT200 160/160

ROUES/WHEELSET

MACH1 KARMA DISC 21C 32T

MOYEUX 6 TROUS DISC

PNEUS/TIRES

SCHWALBE SUPER MOTO X 27,5X2,40

CINTRE/COCKPIT

AL6061 620MM 31,8MM

POTENCE/COCKPIT

AL6061 60MM 31,8MM

INTERNAL CABLE ROUTING

TIGE DE SELLE/SEATPOST

AL 6061 31,6X350MM

SELLE/SADDLE

SELLE ROYAL ESSENZA

TAILLES/SIZES | POIDS/WEIGHT

S (40), M (45), L (50) | 26,1 KG

ACCESSOIRES/ACCESSORIES

GARDE-BOUE ALUMINIUM, SPANNINGA X&O 50 (AV) AXA TRELOCK LS424 (AR) STOP INTEGRE, BEQUILLE, RACK INTEGRE MIK HD 27 KG, CHARGEUR 2A

GÉOMÉTRIE

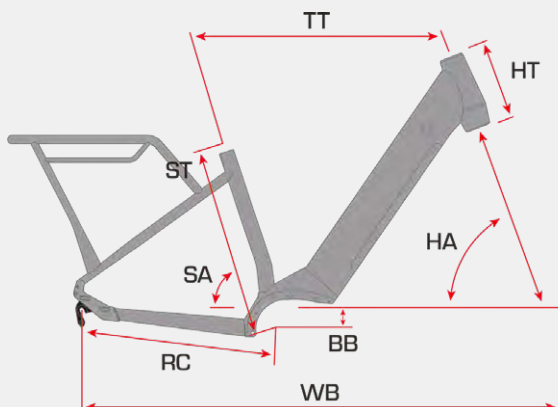

SKILL	S	M	L
ST HAUTEUR	400	450	500
TT LONGUEUR	600	610	625
WB EMPATTEMENT	1147	1157	1173
HA ANGLE DE DIRECTON	69°	69°	69°
SA ANGLE TUBE DE SELLE	71,5°	71,5°	71,5°
RC LONGUEUR DES BASES	490	490	490
BB HAUTEUR DE BOITIER	-52	-52	-52
HT HAUTEUR DE DOUILLE	180	180	195

SKILL S2

YGSUW2 - SML

DISPONIBILITÉ
DISPO



2 699€
TTC REP INCLUSE



SPÉCIFICATIONS

CADRE/FRAME

**ALLOY 6061 OPEN FRAME INTEGRATED
POWERTUBE FULL INTERNAL CABLE ROUTING
INTEGRATED RACK**

FOURCHE/FORK

ZOOM 860S 29 AMS 100MM

SYSTEME/SYSTEM

BOSCH SMART SYSTEM

ACTIVE LINE PLUS 250W/50Nm

BOSCH POWERTUBE 500Wh

BOSCH PURION 200

DERAILLEUR

SHIMANO CUES RD-U3020 9V

PEDALIER/CRANKSET

FSA CK220 160MM

CASSETTE

SHIMANO CS-LG300 9V 11-36

MANETTE/SHIFTER

SHIMANO SL-U4000 9V

FREINS/BRAKES

SHIMANO MT200 160/160

ROUES/WHEELSET

MACH1 KARMA DISC 21C 32T

MOYEUX 6 TROUS DISC

RAYONS NOIRS

PNEUS/TIRES

SCHWALBE SUPER MOTO X 27,5X2,40

CINTRE/COCKPIT

AL6061 620MM 31,8MM

POTENCE/COCKPIT

AL6061 60MM 31,8MM

INTERNAL CABLE ROUTING

TIGE DE SELLE/SEATPOST

AL 6061 31,6x350MM

SELLE/SADDLE

SELLE ROYAL ESSENZA

TAILLES/SIZES | POIDS/WEIGHT

S (40), M (45), L (50) | 26,1 KG

ACCESSOIRES/ ACCESSORIES

GARDE-BOUE ALUMINIUM, SPANNINGA X&O 50 (AV) AXA TRELOCK LS424 (AR) STOP INTEGRE, BEQUILLE, RACK INTEGRE MIK HD 27 KG, CHARGEUR 2A

GÉOMÉTRIE

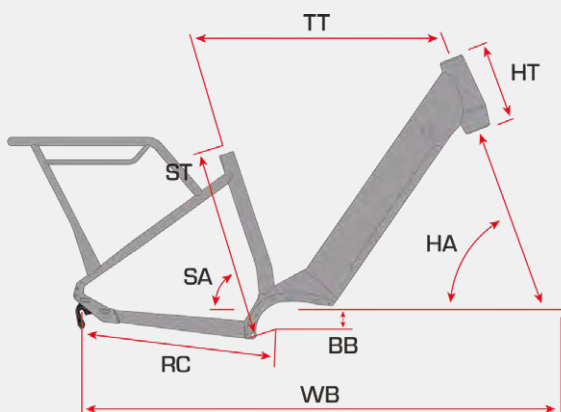

SKILL	S	M	L
ST HAUTEUR	400	450	500
TT LONGUEUR	600	610	625
WB EMPATTEMENT	1147	1157	1173
HA ANGLE DE DIRECTON	69°	69°	69°
SA ANGLE TUBE DE SELLE	71,5°	71,5°	71,5°
RC LONGUEUR DES BASES	490	490	490
BB HAUTEUR DE BOITIER	-52	-52	-52
HT HAUTEUR DE DOUILLE	180	180	195



START

Avec son style affirmé, sa conduite ludique et sa batterie facilement accessible, le START bouscule les codes du vélo urbain. Pratique, sécurisant et fun à rouler, il vous accompagne dans tous vos déplacements du quotidien, sans compromis entre fonctionnalité et plaisir. Conçu pour une mobilité moderne et décomplexée, il assume pleinement ce qu'il est : un vélo électrique malin, simple à vivre, bien ancré dans son époque.

BOSCH

La motorisation Bosch Performance Line Smart System offre un couple puissant et sportif jusqu'à 75Nm, tout en restant souple et silencieuse pour profiter au maximum de la nature. Avec sa batterie PowerPack 545Wh (Start Finest) ou 400Wh (S1 et S2), semi-intégrée dans le cadre pour plus de flexibilité, il a de quoi tenir l'autonomie toute la semaine. La technologie Smart System de Bosch vous offre une totale expérience connectée via l'application eBike Flow sur votre smartphone.

DESIGN

Le START affiche un design moderne et épuré, parfaitement en phase avec une utilisation urbaine. Son cadre « col de cygne » facilite grandement l'enjambement, pour une prise en main immédiate et intuitive, quel que soit votre équipement ou votre tenue. L'intégration soignée de la batterie – visible, accessible et amovible en un clin d'œil – assume pleinement son rôle pratique tout en affirmant le style du vélo. Câblerie discrète, géométrie maniable et points de fixation pour porte-bidon, antivol ou extension de batterie : tout est prévu pour une utilisation simple, confortable et personnalisable au quotidien.

ÉQUIPEMENTS

Les pneus larges du START absorbent mieux les chocs et les vibrations vous permettant de vivre l'expérience la plus confortable et sécurisante possible. Vous souhaitez transporter vos enfants ou vos bagages ? Muni d'un porte-bagages MIK-HD vous pouvez accessoriser au mieux votre vélo. Le START dispose d'inserts pour fixer un porte-bidon ou pour installer votre antivol tout en gardant le maximum d'espace dans votre sac.



START FINEST | YGSUWH



START S1 | YFSUWB



START S2 | YFSUWA



START S2 | YGSUWA



« Le SUNN START se démarque par une polyvalence extraordinaire »

9,2/10

LE VÉLO URBAIN

le web magazine N°1 du vélo urbain, électrique et cargo

« Le modèle SUNN START fait peau neuve »

START FINEST

YGSUWH-SML

DISPONIBILITÉ
DISPO

2 699€
TTC REP INCLUSE



SPÉCIFICATIONS

CADRE/FRAME

ALLOY 6061 OPEN FRAME SEMI INTEGRATED
POWERPACK INTERNAL CABLE ROUTING
INTEGRATED RACK

FOURCHE/FORK

ZOOM 860 S 29 AMS 80MM

SYSTEME/SYSTEM

BOSCH PERFORMANCE LINE
SMART SYSTEM 250W/75Nm
BOSCH POWERPACK 545Wh

BOSCH PURION 200

DERAILLEUR

SHIMANO CUES RD-U3020 9V

PEDALIER/CRANKSET

FSA CK-220 160MM
38T MIRANDA

CASSETTE

SHIMANO CS-LG300 9V 11-36

MANETTE/SHIFTER

SHIMANO SL-U4000 9V

FREINS/BRAKES

SHIMANO MT200 160/160

ROUES/WHEELSET

MACH1 KARMA DISC 21C 32T

MOYEURS 6 TROUS DISC

PNEUS/TIRES

27,5X2,50

CINTRE/COCKPIT

AL6061 : 610MM

POTENCE/COCKPIT

AL6061 EXT : 60MM-30°-31,8

TIGE DE SELLE/SEATPOST

AL 6061 31,6X350MM

SELLE/SADDLE

SELLE ROYAL ESSENZA

TAILLES/SIZES | POIDS/WEIGHT

S (40), M (45), L (50) | 25,5 KG

ACCESSOIRES/ACCESSORIES

GARDE-BOUE ALUMINIUM

SPANNINGA X&O 30 (AV)

AXA BLUE LINE (ARR), BEQUILLE

RACK INTEGRE MIK HD 27 KG, CHARGEUR 2A



PALMARÈS

MEILLEURS VÉLOS ÉLECTRIQUES 2025
PAR LE FIGARO !

GÉOMÉTRIE

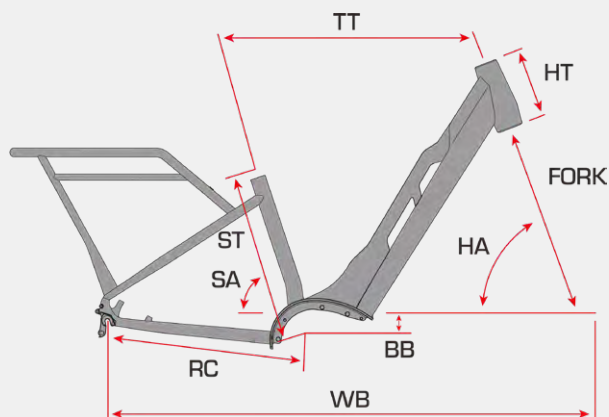

START	S	M	L
ST HAUTEUR	400	450	500
TT LONGUEUR	605	615	625
WB EMPATTEMENT	1150	1160	1170
HA ANGLE DE DIRECTON	69°	69°	69°
SA ANGLE TUBE DE SELLE	71,5°	71,5°	71,5°
RC LONGUEUR DES BASES	485	485	485
BB HAUTEUR DE BOITIER	-50	-50	-50
HT HAUTEUR DE DOUILLE	160	160	170

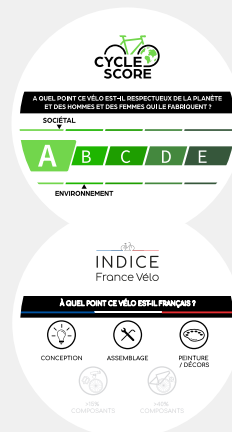

START S1

2 399€
TTC REP INCLUSE

YFSUWB - SML

DISPONIBILITÉ
DISPO



SPÉCIFICATIONS

CADRE/FRAME

ALLOY 6061 OPEN FRAME SEMI INTEGRATED
POWERPACK INTERNAL CABLE ROUTING
INTEGRATED RACK

FOURCHE/FORK

ZOOM 860 S 29 AMS 80MM

SYSTEME/SYSTEM

BOSCH SMART SYSTEM

ACTIVE LINE PLUS 250W/50Nm

BOSCH POWERPACK 400Wh

BOSCH PURION

DERAILLEUR

SHIMANO CUES RD-U3020 9V

PEDALIER/CRANKSET

FSA CK-220 160MM

38T MIRANDA

CASSETTE

SHIMANO CS-LG300 9V 11-36

MANETTE/SHIFTER

SHIMANO SL-U4000 9V

FREINS/BRAKES

SHIMANO MT200 160/160

ROUES/WHEELSET

MACH1 KARMA DISC 21C 32T

MOYEUX 6 TROUS DISC

PNEUS/TIRES

27,5X2,50

CINTRE/COCKPIT

AL6061 : 610MM

POTENCE/COCKPIT

AL6061 EXT : 60MM-30°-31,8

TIGE DE SELLE/SEATPOST

AL 6061 31,6x350MM

SELLE/SADDLE

SELLE ROYAL ESSENZA

TAILLES/SIZES | POIDS/WEIGHT

S (40), M (45), L (50) | 25,5 KG

ACCESSOIRES/ACCESSORIES

GARDE-BOUE ALUMINIUM

SPANNINGA X&O 30 (AV)

AXA BLUE LINE (ARR), BEQUILLE

RACK INTEGRE MIK HD 27 KG, CHARGEUR 2A

GÉOMÉTRIE

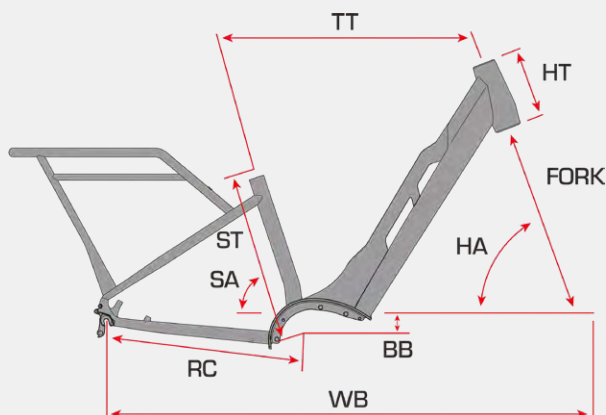

START	S	M	L
ST HAUTEUR	400	450	500
TT LONGUEUR	605	615	625
WB EMPATTEMENT	1150	1160	1170
HA ANGLE DE DIRECTON	69°	69°	69°
SA ANGLE TUBE DE SELLE	71,5°	71,5°	71,5°
RC LONGUEUR DES BASES	485	485	485
BB HAUTEUR DE BOITIER	-50	-50	-50
HT HAUTEUR DE DOUILLE	160	160	170

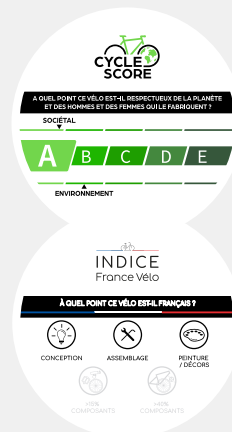

START S2

2 099€
TTC REP INCLUSE

YFSUWA - SML

DISPONIBILITÉ
DISPO



SPÉCIFICATIONS

CADRE/FRAME

ALLOY 6061 OPEN FRAME SEMI INTEGRATED
POWERPACK INTERNAL CABLE ROUTING
INTEGRATED RACK

FOURCHE/FORK

ZOOM 860 S 29 AMS 80MM

SYSTEME/SYSTEM

BOSCH SMART SYSTEM

ACTIVE LINE 250W/40Nm

BOSCH POWERPACK 400Wh

BOSCH PURION 200

DERAILLEUR

SHIMANO ACERA RD-M3020 8V

PEDALIER/CRANKSET

FSA CK-220 160MM

38T MIRANDA

CASSETTE

SHIMANO HG318 8V 11-34

MANETTE/SHIFTER

SHIMANO SL-M315 8V

FREINS/BRAKES

SHIMANO MT200 160/160

ROUES/WHEELSET

MACH1 KARMA DISC 21C 32T

MOYEURS 6 TROUS DISC

CINTRE/COCKPIT

AL6061 : 610MM

POTENCE/COCKPIT

AL6061 EXT : 60MM-30°-31,8

PNEUS/TIRES

27,5X2,50

TIGE DE SELLE/SEATPOST

AL 6061 31,6X350MM

SELLE/SADDLE

SELLE ROYAL ESSENZA

TAILLES/SIZES | POIDS/WEIGHT

S (40), M (45), L (50) | 25,5 KG

ACCESSOIRES/ ACCESSORIES

GARDE-BOUE ALUMINIUM

SPANNINGA X&O 30 (AV)

AXA BLUE LINE (ARR), BEQUILLE

RACK INTEGRE MIK HD 27 KG, CHARGEUR 2A

GÉOMÉTRIE

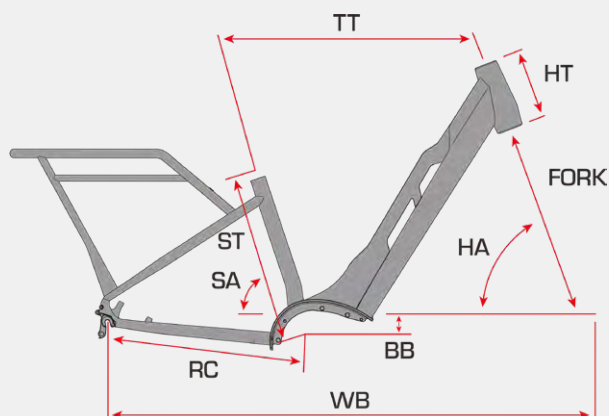

START	S	M	L
ST HAUTEUR	400	450	500
TT LONGUEUR	605	615	625
WB EMPATTEMENT	1150	1160	1170
HA ANGLE DE DIRECTON	69°	69°	69°
SA ANGLE TUBE DE SELLE	71,5°	71,5°	71,5°
RC LONGUEUR DES BASES	485	485	485
BB HAUTEUR DE BOITIER	-50	-50	-50
HT HAUTEUR DE DOUILLE	160	160	170

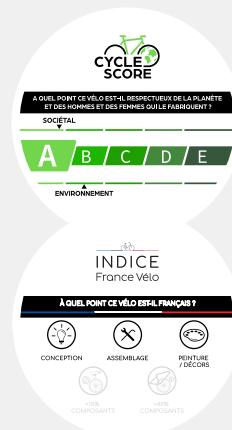

START S2

YGSUWA - SML

DISPONIBILITÉ

AOÛT 25



2 099€
TTC REP INCLUDE



SPÉCIFICATIONS

CADRE/FRAME

**ALLOY 6061 OPEN FRAME SEMI INTEGRATED
POWERPACK INTERNAL CABLE ROUTING
INTEGRATED RACK**

FOURCHE/FORK

ZOOM 860 S 29 AMS 80MM

SYSTEME/SYSTEM

BOSCH SMART SYSTEM

ACTIVE LINE 250W/40Nm

BOSCH POWERPACK 400Wh

BOSCH PURION 200

DERAILLEUR

SHIMANO ACERA RD-M3020 8V

PEDALIER/CRANKSET

FSA CK-220 160MM

38T MIRANDA

CASSETTE

SHIMANO HG318 8V 11-34

MANETTE/SHIFTER

SHIMANO SL-M315 8V

FREINS/BRAKES

SHIMANO MT200 160/160

ROUES/WHEELSET

MACH1 KARMA DISC 21C 32T

MOYEURS 6 TROUS DISC

CINTRE/COCKPIT

AL6061 : 610MM

POTENCE/COCKPIT

AL6061 EXT : 60MM-30°-31,8

PNEUS/TIRES

27,5X2,50

TIGE DE SELLE/SEATPOST

AL 6061 31,6X350MM

SELLE/SADDLE

SELLE ROYAL ESSENZA

TAILLES/SIZES | POIDS/WEIGHT

S (40), M (45), L (50) | 25,5 KG

ACCESSOIRES/ ACCESSORIES

GARDE-BOUE ALUMINIUM

SPANNINGA X&O 30 (AV)

AXA BLUE LINE (ARR), BEQUILLE

RACK INTEGRE MIK HD 27 KG, CHARGEUR 2A

GÉOMÉTRIE

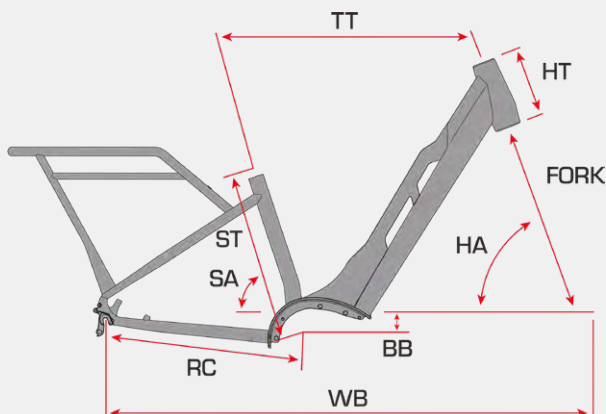

START	S	M	L
ST HAUTEUR	400	450	500
TT LONGUEUR	605	615	625
WB EMPATTEMENT	1150	1160	1170
HA ANGLE DE DIRECTON	69°	69°	69°
SA ANGLE TUBE DE SELLE	71,5°	71,5°	71,5°
RC LONGUEUR DES BASES	485	485	485
BB HAUTEUR DE BOITIER	-50	-50	-50
HT HAUTEUR DE DOUILLE	160	160	170

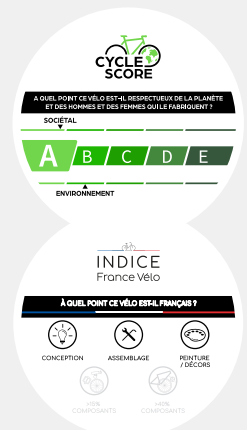



ON

Le ON réunit l'expertise et le savoir-faire de SUNN au service de la mobilité urbaine. Conçu et assemblé en France dans notre usine de Machecoul (44), ce vélo à assistance électrique typé hollandais offre une solution fiable, simple et efficace pour les déplacements du quotidien. Il offre un excellent rapport qualité/prix.

ENJAMBEMENT BAS

ON, c'est le vélo de ville électrique SUNN le plus accessible, offrant un enjambement bas et des équipements fiables. Conçu pour faciliter vos déplacements urbains au quotidien, il est équipé d'un moteur efficace qui vous offre une assistance fluide et puissante. Ses freins Shimano garantissent une sécurité optimale, tandis que son porte-bagages pratique et ses éclairages puissants vous accompagnent partout, de jour comme de nuit. Un choix malin pour profiter pleinement de la mobilité électrique, sans compromis sur le confort ni le budget.



ON | YHSUWN

ON

YHSUWN - SM

DISPONIBILITÉ

FÉVRIER 26

1 699€
TTC REP INCLUSE



SPÉCIFICATIONS

CADRE/FRAME

AL6061 28" E-BIKE MOTEUR CENTRAL

BATTERIE INTÉGRÉE

SYSTEME/SYSTEM

CENTRAL M60 250Wh 36V 70Nm

INTÉGRÉE 36V / 12,8Ah / 461Wh

DISPLAY LCD 4 NIVEAUX D'ASSISTANCE

FOURCHE/FORK

À SUSPENSION CH187D AMS RÉGLABLE

DERAILLEUR

SHIMANO ALTUS 12/32D 8V

PEDALIER/CRANKSET

WHEELTOP MONO PLATEAU 44T

MANETTE/SHIFTER

SHIMANO M315 8V

FREINS/BRAKES

SHIMANO AMT200

ROUES/WHEELSET

28" MACH 1 ER20

PNEUS/TIRES

700X40C MICHELIN PROTEK MAX

RENFORCÉ 5 MM

TIGE DE SELLE/SEATPOST

ALUMINIUM 31,6X350MM

SELLE/SADDLE

ROYAL GEL RIO PLUS

CINTRE/POTENCE/COCKPIT

RELEVÉ VILLE L600

HEAD TOP ALUMINIUM

TAILLES/SIZESIPOIDS/WEIGHT

S (40), M (45) | 25 KG

ACCESSOIRES/ACCESSORIES

12V CONNEXION SUR BATTERIE PHARE AV

40LUX, ANTIVOL CADRE AXA, PORTE-BAGAGES

MIK 27KG

GÉOMÉTRIE

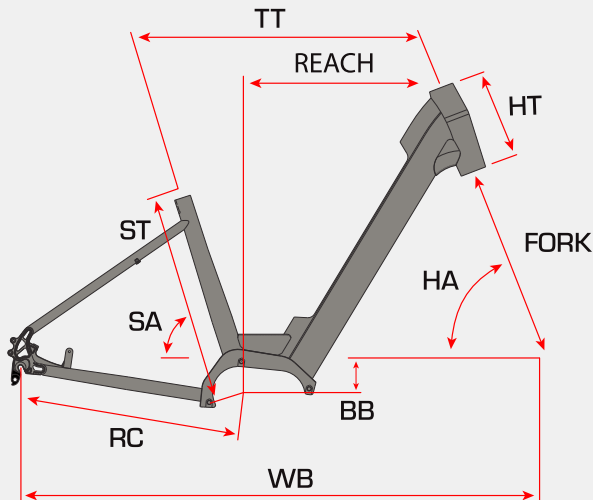

ON	S	M
ST HAUTEUR	400	450
TT LONGUEUR	600	620
WB EMPATTEMENT	1135	1155
HA ANGLE DE DIRECTON	69°	69°
SA ANGLE TUBE DE SELLE	72°	72°
RC LONGUEUR DES BASES	485	485
BB HAUTEUR DE BOITIER	285	285
HT HAUTEUR DE DOUILLE	1135	1155

E-URBAN



Le cargo SUNN by Douze est votre meilleur allié pour les déplacements quotidiens urbains et peri-urbains, il est conçu pour vous permettre de laisser votre voiture ou votre utilitaire au garage. Ce bipporteur électrique puissant, confortable et polyvalent conçu et assemblé en France, par les spécialistes de Douze Cycles.

MULTIFONCTIONNEL ET MODULABLE

Sa grande plateforme multifonctionnelle peut accueillir divers équipements, tels que des parquets en bois ou en aluminium et plusieurs compartiments fermés de différentes capacités (black box, eco box, box colis, etc). Plus besoin de choisir entre transporter ses enfants et avoir un compartiment complètement fermé, les deux sont possibles en un tour de main avec la polyvalence des accessoires. Son design élégant offre une praticité appréciable grâce à son cadre ouvert.

SÉCURITÉ ET FIABILITÉ

Son moteur électrique, BOSCH Performance Line CX Cargo, puissant permet de pouvoir intégrer des charges lourdes dans la plateforme. Le cargo SUNN x Douze est équipé de gros pneus qui lui confèrent un très bon seuil de franchissement et qui, par ailleurs, ont une résistance élevée à l'usure. Sa fourche et son cadre renforcés offrent un confort et une maniabilité inégalés.

CARGO SUNN by Douze

5 799€
TTC REP INCLUDE

YFSUW5 - TU

DISPONIBILITÉ
DISPO



SPÉCIFICATIONS

CADRE/FRAME

ALUMINIUM

FOURCHE/FORK

FOURCHE TÉLESCOPIQUE RENFORCÉE 80 MM

SYSTEME/SYSTEM

MOTEUR BOSCH PERFORMANCE

LINE CX CARGO BES3 85NM

BOSCH POWERPACK 725WH

PURION 200

DERAILLEUR

SHIMANO DEORE RD-M5130-GS 10V

PEDALIER/CRANKSET

MIRANDA DELTA 170MM MIRANDA 36T

CASSETTE

SHIMANO HG500 11-42

MANETTE/SHIFTER

SHIMANO DEORE SL-M5130-R 10V

FREINS/BRAKES

TEKTRO HD-M750 4 PISTONS 180/180MM

ROUES/WHEELSET

ALUMINIUM DOUBLE PAROI

20X25MM AV / 26X25MM AR

PNEUS/TIRES

SCHWALBE BIG BEN PLUS

20X2,15 AV / 26X2,15 AR

CINTRE/COCKPIT

ALLOY 6061 620MM

POTENCE/COCKPIT

EASY-UP 100MM / 40MM

TIGE DE SELLE/SEATPOST

ALUMINIUM 350MM

SELLE/SADDLE

SELLE ROYAL ESSENZA

ACCESSOIRES/ACCESSORIES

CAISSE ECOBOX 270L, GARDE-BOUE ALU + FEU

SPANNINGA X&O 50 (AV) / B&M SECULA (AR),

BEQUILLE, RACK, ANTI-VOL AXA

CAPACITÉ DE CHARGE/CHARGE CAPACITY

180KG (TOTAL AUTORISÉ) / 100KG (CHARGE MAX)

TAILLES/SIZES

TU



VERSION
DIGITALE :



SUNN.FR